

# 'GRILLE' Ausf.H Sd. Kfz. 138/1 w/S.P. GUN CREW

KIT NO: 9004

Technical assistance provided by Thomas Anderson

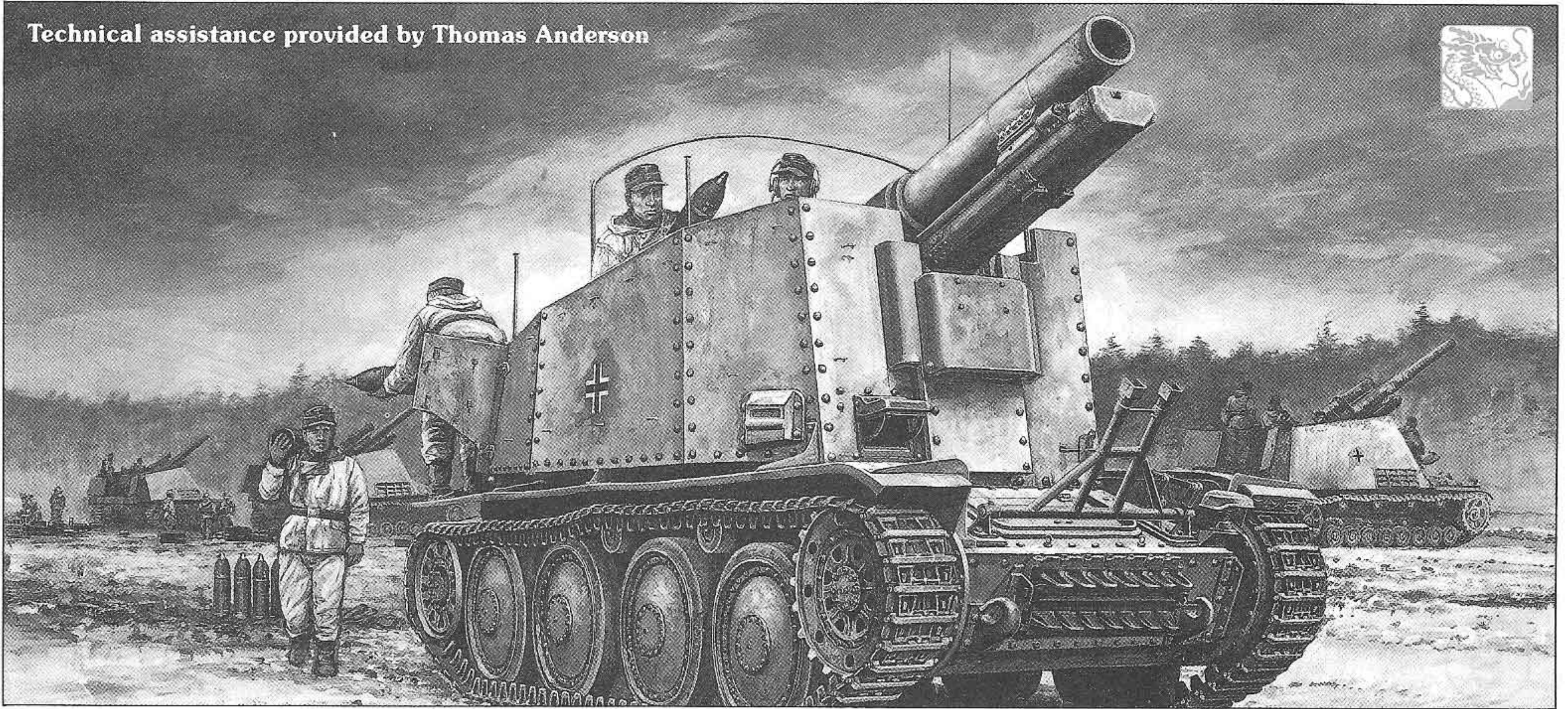

**A**

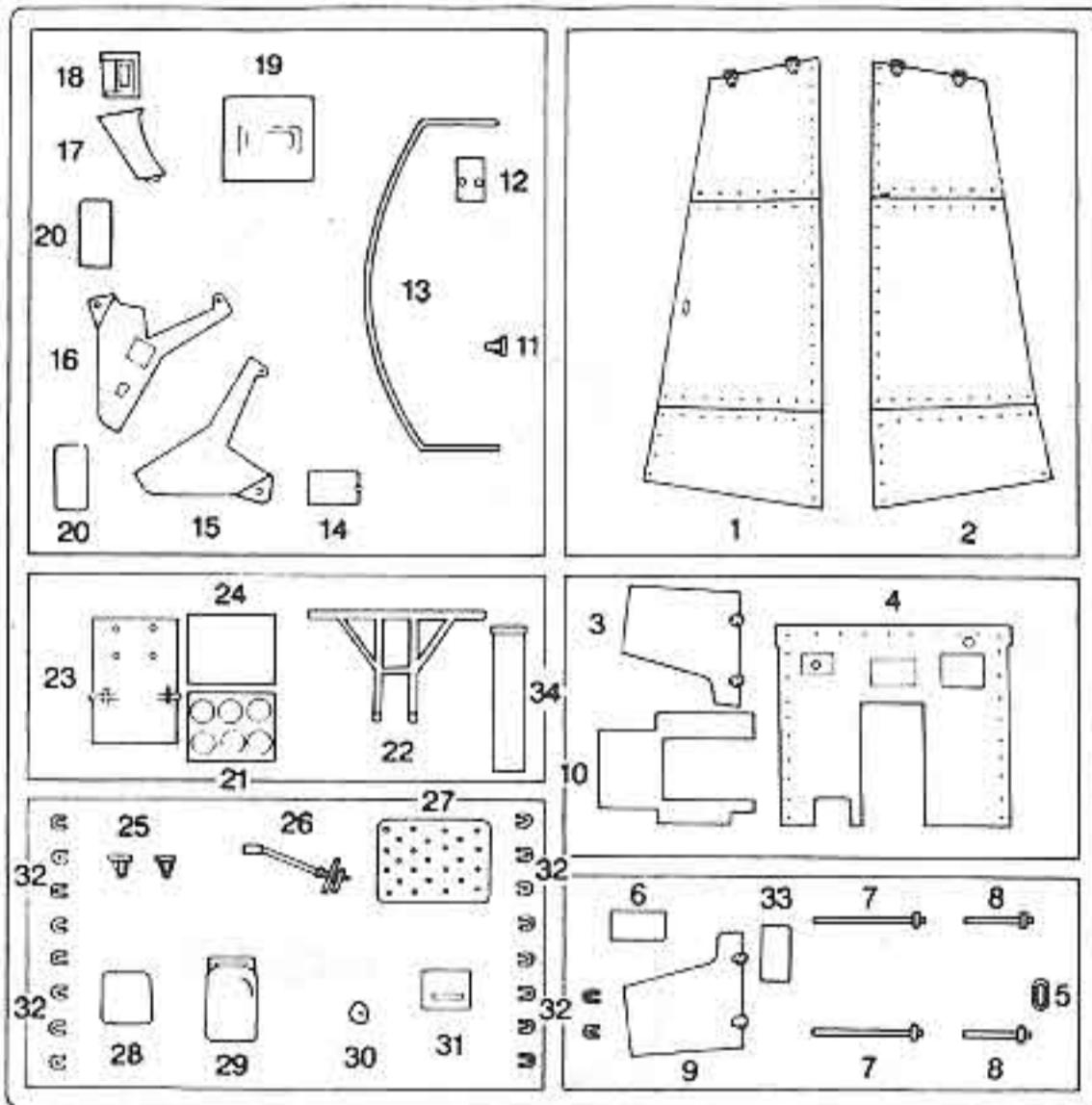

**D**

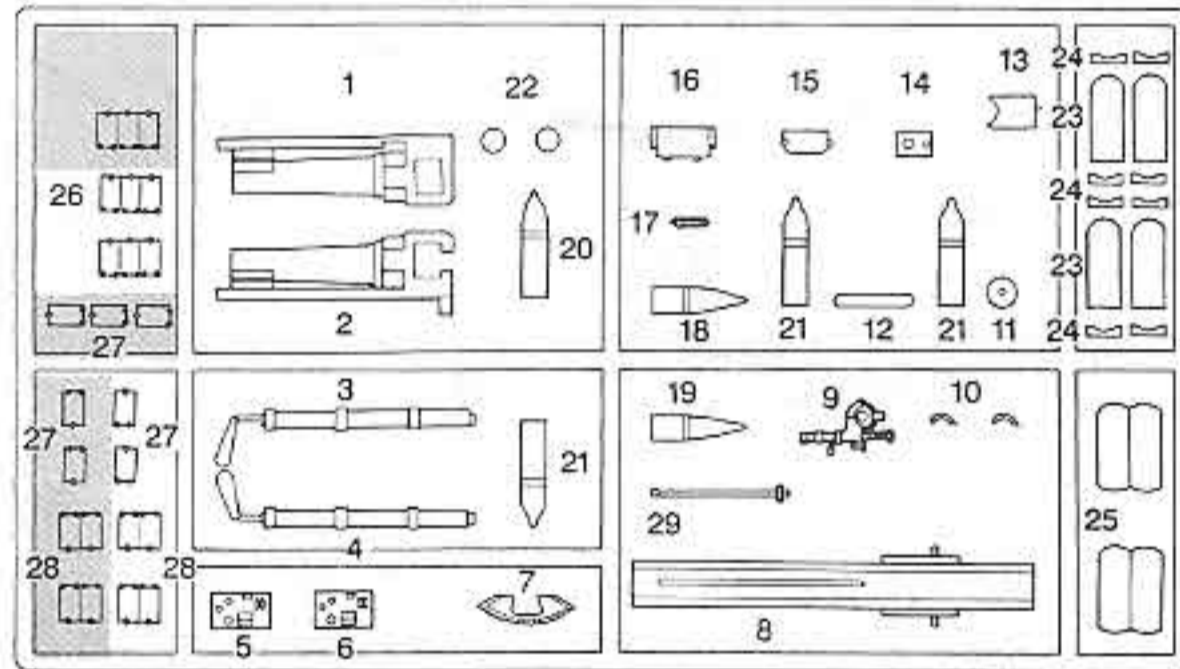

**MA** (PHOTO-ETCHED PARTS)

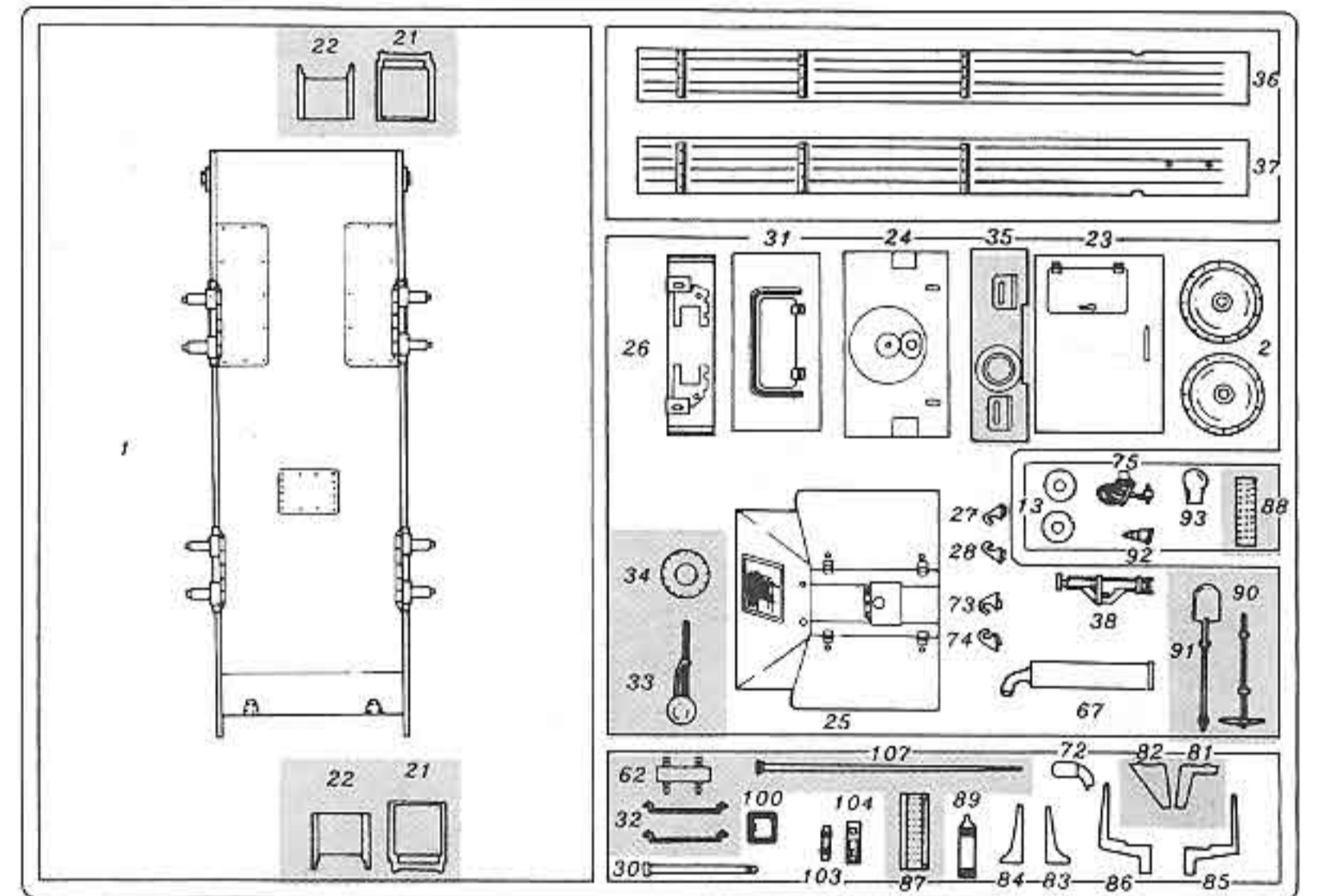
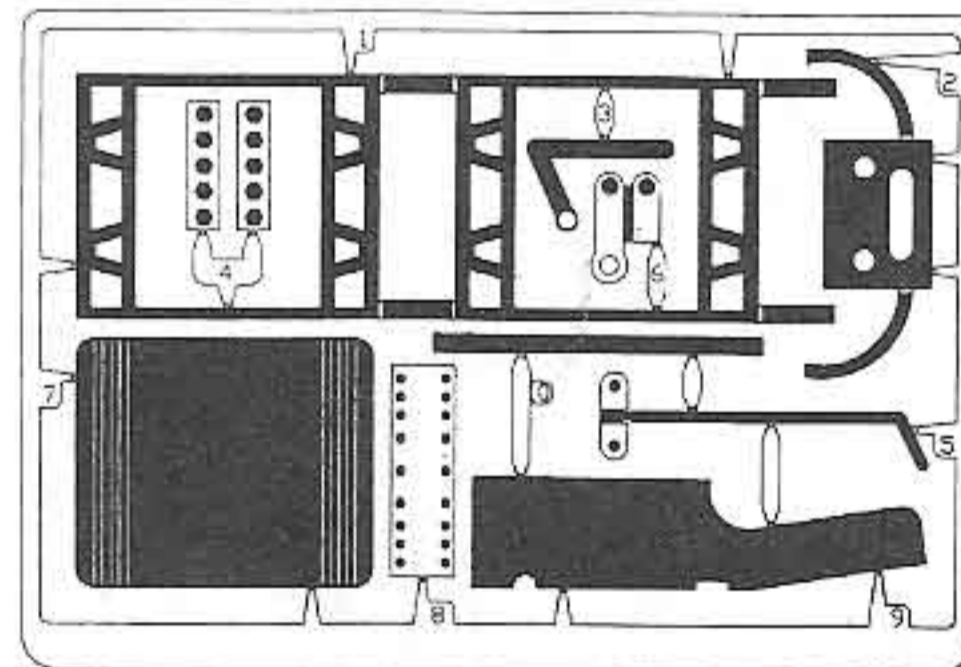

**Bx4**

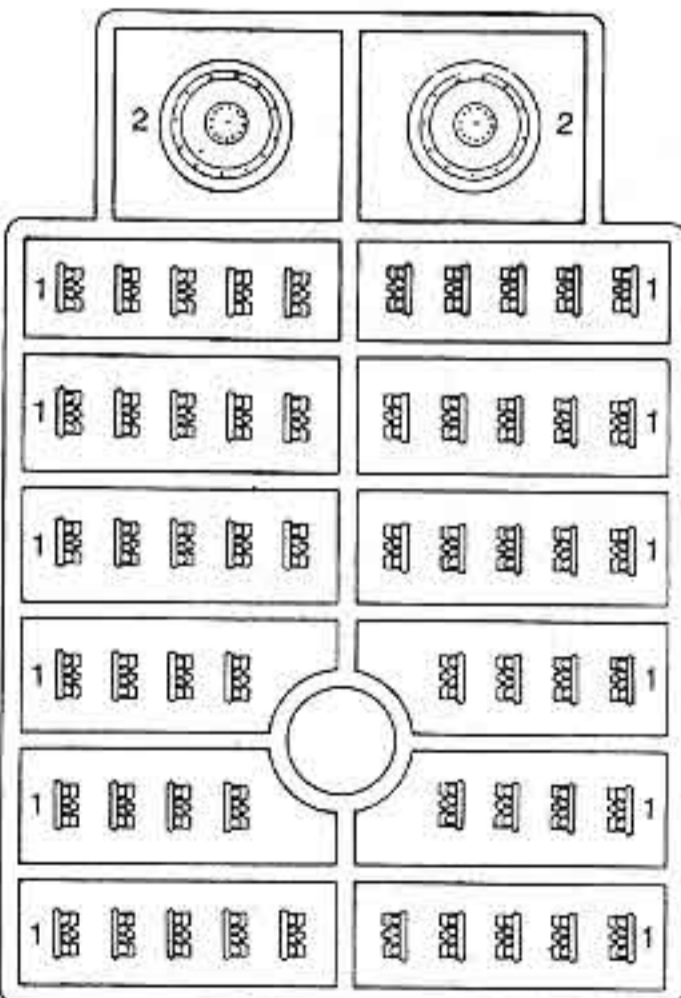

**MB**

(PHOTO-ETCHED PARTS)  
(MA-6014-07)

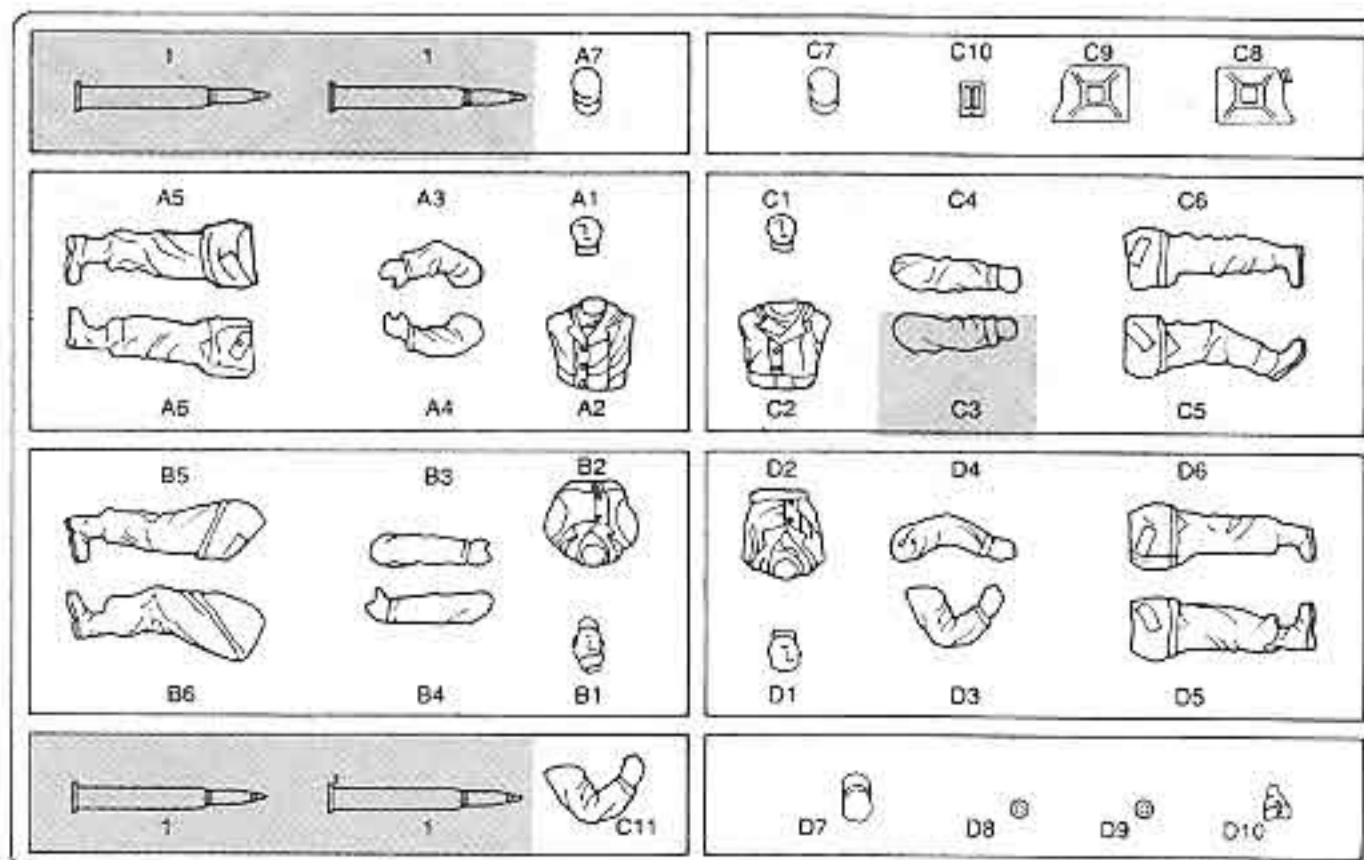
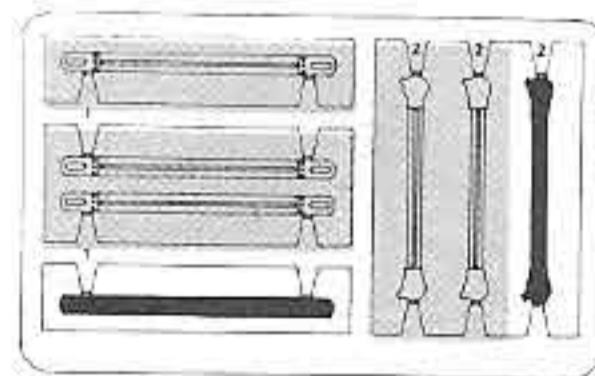

**C**

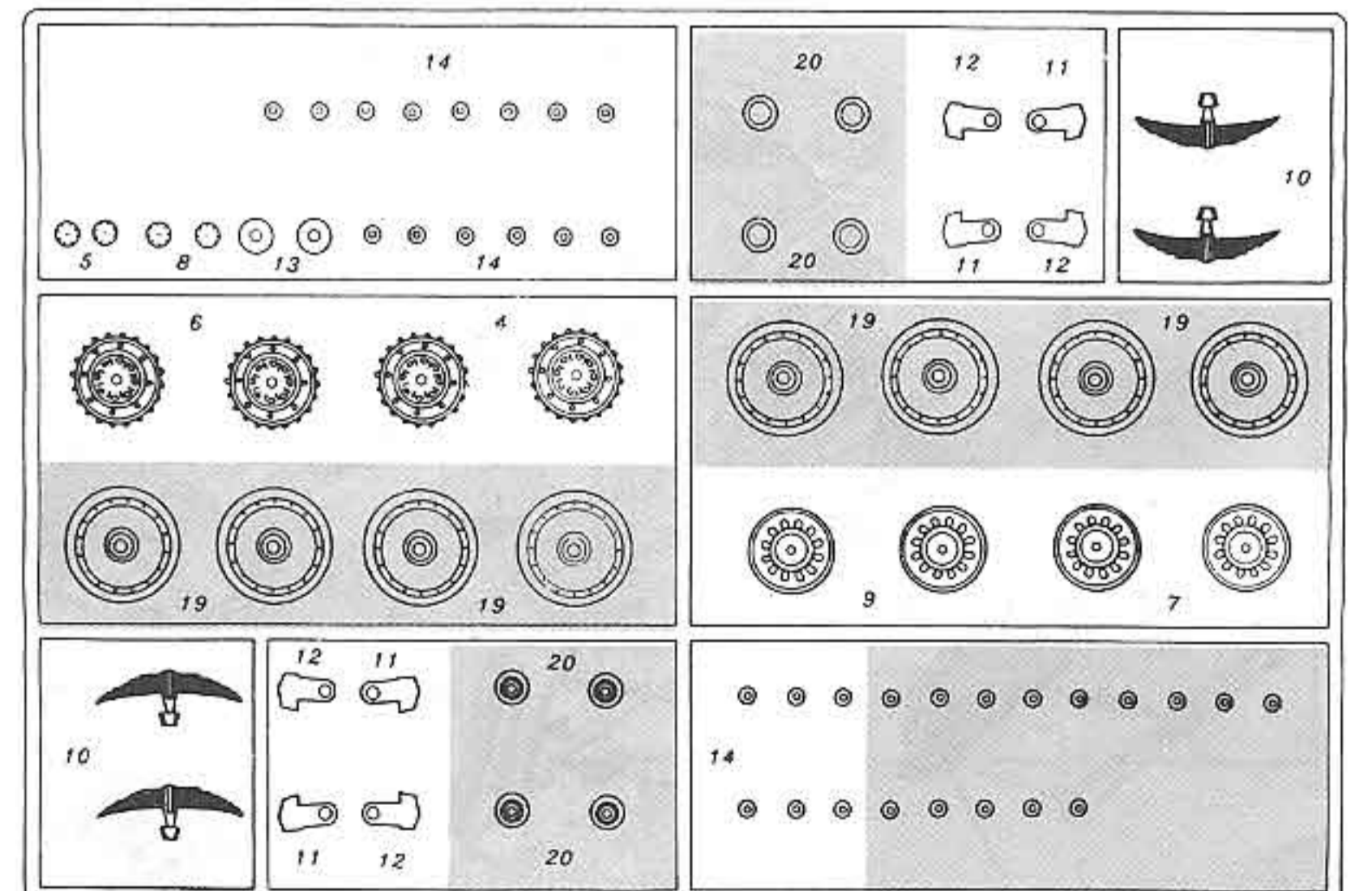
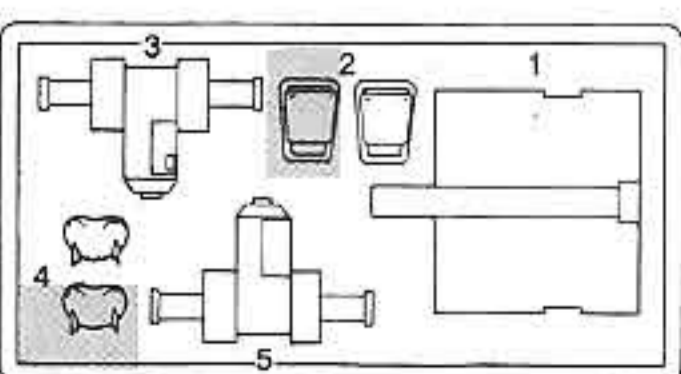

の部品は使用しません。  
Parts not for use.  
Teile werden nicht verwendet.  
Pièces à ne pas utiliser.  
Parti non utilizzati.  
不需要使用的部件

**組立ての注意**

- 接着剤や塗料は火の近くで使わないでください。使う時はときどき窓を開けて換気に気をつけましょう。
- 塗料指定の ■ はグンゼ産業・Mr カラーの番号です。接着剤や塗料は入っていませんので別にお買い求めください。
- 部品をランナーから切り離す時は模型用ハサミ等を使い、余分な部分はカッターやヤスリ等で仕上げてください。
- 組立図のサインマークは下の説明をごらんください。

**《注意》**

- 勿く近火處使用膠水或油漆・並打開窗戶保持空氣流通。
- ■ 代表郡是產業出品MR.COLOR 的顏色編號。不包括膠水及油漆。
- 自膠架中取出部件時・應用模型專用剪・並用剝刀或小銼除去多餘的膠料。
- 各圖型的含意可參考本欄以下的說明。

**ZUR BEACHTUNG**

- Kleber und Farbe nicht nahe von offenem Feuer verwenden und das Fenster von Zeit zu Zeit zur Belüftung öffnen.
- Der ■ der Farbkennzeichnung bedeutet die Farbnummer von GUNZE SANGYO MR. COLOR. Kleber und Farbe sind nicht enthalten.
- Zum Abschneiden der Teile vom Verbundstück eine Modellierschere verwenden und die überstehenden Plastikteile mit einem Messer oder einer Feile beseitigen.
- Die Bedeutung der Symbols finden Sie unten in dieser Spalte.

**CAUTION**

- When you use glue or paint, do not use near open flame, and use in well ventilated room.
- ■ of color indication refers to the color number of GUNZE SANGYO MR. COLOR. Glue and paint are not included.
- When you take parts off from the runner frame, use a modeling scissors and trim excess plastic with a cutter or a file.
- See the bottom of this column for the meaning of symbols.

**ATTENTION**

- Ne pas utiliser de colle ou de peinture à proximité d'une flamme nue, et aérer la pièce de temps en temps.
- Le numéro ■ pour l'indication de couleurs correspond au numéro de couleur de GUNZE SANGYO MR. COLOR. La colle et la peinture ne sont pas comprises.
- Pour retirer les pièces hors du cadre, utiliser des ciseaux spéciaux pour maquette et retirer le plastique en excès avec un cutter ou une lime.
- Voir la fin de cette colonne pour la signification des symboles.

**ATTENZIONE**

- Non usare colla o vernice vicino a fiamme esposte, e aprire le finestre di tanto in tanto per cambiare l'aria.
- ■ delle indicazioni di colore si riferisce al numero di colore di GUNZE SANGYO MR. COLOR. Colla e vernice non sono incluse.
- Quando si staccano parti del carrello, usare forbici da modellismo e eliminare la plastica in eccesso con un coltello o una lima.
- Vedere in fondo a questa colonna per il significato dei simboli.

2コつくってください。 MAKE 2PCS 2 TEILE FERTIGEN EFFECTUER 2 PIECES FARE DUE PEZZI 製作二組	切り取ってください。 REMOVE ENTFERNEN RETIRER SEPARARE 除去	穴をあけてください。 OPEN HOLE OFFEN FAIRE UN TROU FORO APERTO 鑽孔	テカールをはってください。 APPLY DECAL HIER ABZIEHBILD APPLIQUER DECALOMANIE AGGLIERE DECALOMANIE 貼上水印紙	オマリを入れてください。 INSERT BALLAST BALLAST ZUGEBEN A LESTER AGGIUNGERE ZAVORRA 放入壓磅物	折り曲げてください。 BEND BIEGEN FLIER S'IL VOUS PLAIT PIEGARE 弯曲
接着してください。 CEMENT TOGETHER ZUSAMMENKLEBEN COLLER ENSEMBLE INCOLLARE INSIEME 用膠貼合	接着しないでください。 DO NOT CEMENT NICHT KLEBEN NE PAS COLLER NON INCOLLARE 不用貼合	穴をうめてください。 FILE HOLE SCHLIESSEN BOUCHER LE TROU FORO PIENO 把孔填平	どちらかを選んでください。 OPTIONAL NACH BELIEBEN FACULTATIV 可以選擇採用	注意してください。 BE CAREFUL HIER VORSICHT FAIRE ATTENTION USARE ATTENZIONE 小心留意	照明可能 MOVABLE / FUNKTIONIEREND BEWEGLICH / FUNKTIONIEREND MOBILE / FONZIONNEL MOBILE / FUNZIONANTE 照明可能

**H1 GUNZE SANGYO AQUEOUS HOBBY COLOUR**

**1 GUNZE SANGYO MR. COLOUR**

H1	1	ホワイト	1745	WHITE	WEISS	BLANC	BIANCO	白色
H2	2	ブラック	1747	BLACK	SCHWARZ	NOIR	NERO	黒色
H8	8	シルバー	1546	SILVER	SILBER	ARGENT	ARGENTO	銀色
H9	9	ゴールド	1744	GOLD	GOLD	OR	ORO	金色
H11	62	つや消しホワイト	1768	FLAT WHITE	MATTWEISS	BLANC MAT	BLANCO OPACO	啞白色
H12	33	つや消しブラック	1749	FLAT BLACK	MATTSCHWARZ	NOIR MAT	NERO OPACO	啞黒色
H18	26	黒鉄色	1415	STEEL	STAHL	ACIER	ACCIAIO	黒鐵色
H44	51	はだ色	1516	FLESH	FLEISCHFARBE	CHAIR	COLOR CARNE	肌肉色
H47	41	レッドブラウン	1533	RED BROWN	ROTBRAUN	MARRON ROUGE	MARRONE ROSSICCO	紅褐啡紅色
H48	57	オリブグレー	1723	FIELD GRAY (2)	FELDGRAU (2)	GRIS DES TROUPES ALLEMANDES (2)	VERDE CAMPO	田灰色
H66	19	RLM サンディブラウン79	1706	RLM SANDY BROWN79	RLM SAND GELB 79	RAM BRUN SABLE 79	SABBIA RLM 79	RLM砂褐79
H69	37	RLM グレー75	1723	RLM GRAY 75	RLM GRAU 75	RLM GAIS 75	GRIGIO RLM 75	RLM灰色75
H70	60	RLM グレー02	1591	RLM GRAY 02	RLM GRAU 02	RLM GRIS 02	GRIGIO RLM 02	RLM灰色02
H71	21	ミドルストーン	1742	MIDDLE STONE	STEINGRAU, MITTEL	PIERRE MOYEN	NOCCILO NEDIO	中石色
H72	22	ダーワマス	1716	DARK EARTH	ERDFARBE, DUNKER	TERRE FONCÉ	TERRA SCURO	深土褐
H76	51	焼鉄色	1406	BURNT IRON	GEBR, EISEN	FER BRULÉ	FERRO BRUCIATO	燒鐵色
H81	55	カーキ	1702	KHAKI	KHAKI	KHAKI	KAKI	卡磯色
H303	303	グリーンFS34102	1712	GREEN	GRÜN	VERT	VERDE	綠色
H305	305	グレーFS36118	1723	DARK GRAY	DUNKEL GRAU	GRIS FONCÉ	GRIGIO SCURO	深灰色

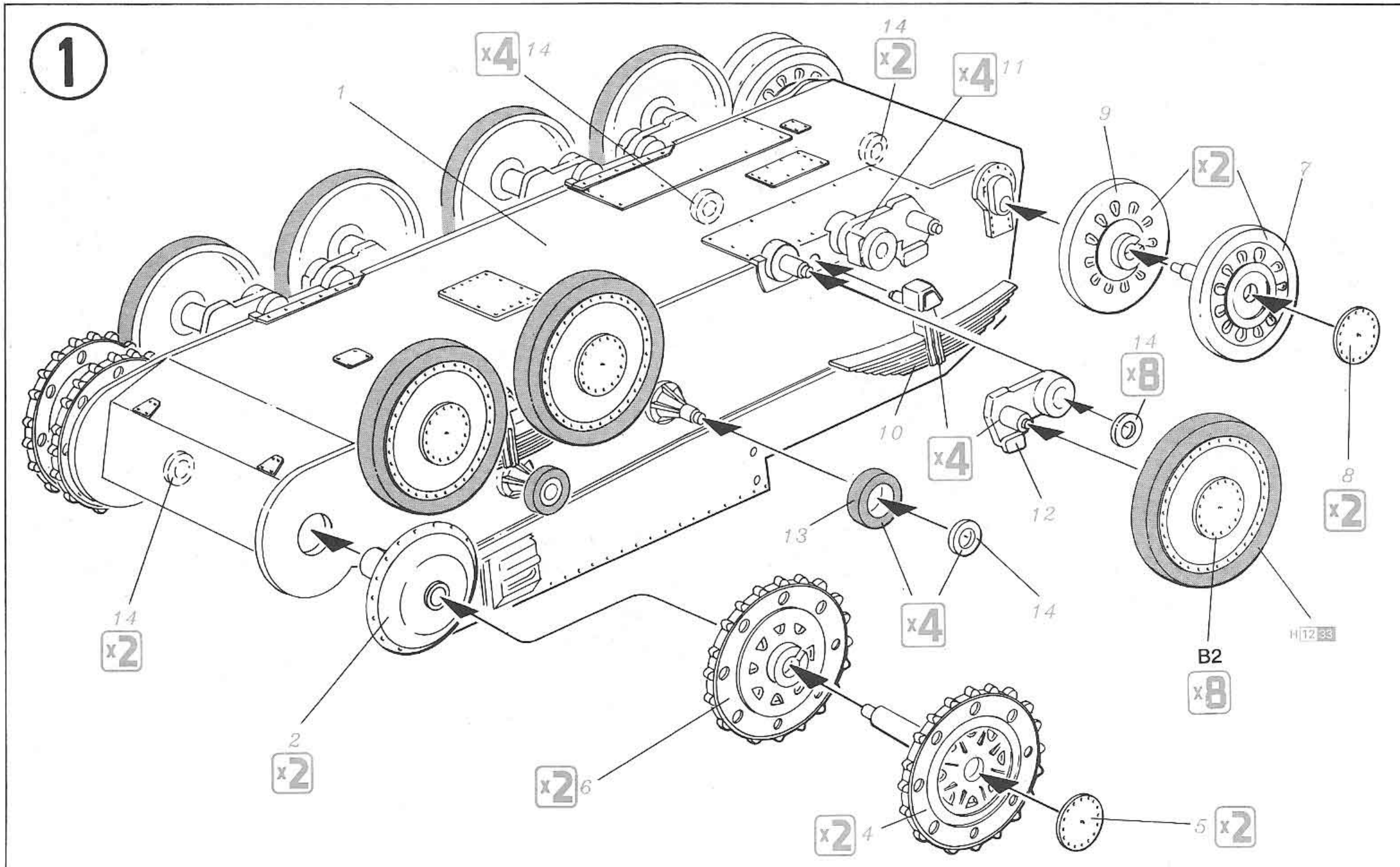

2

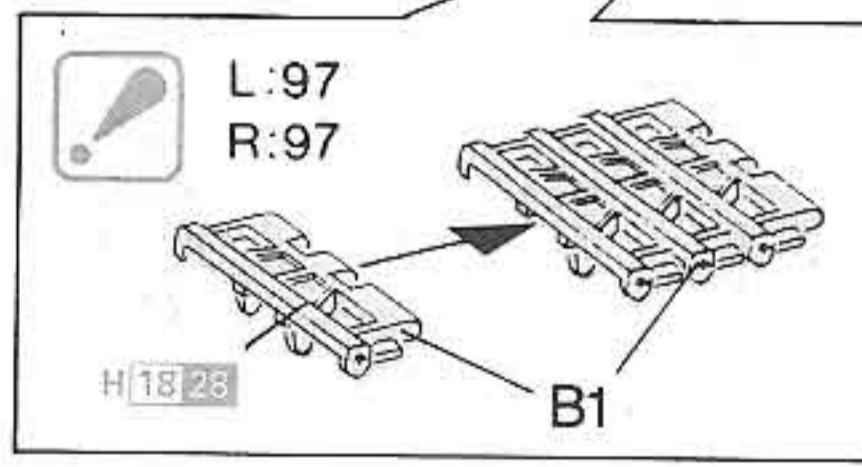
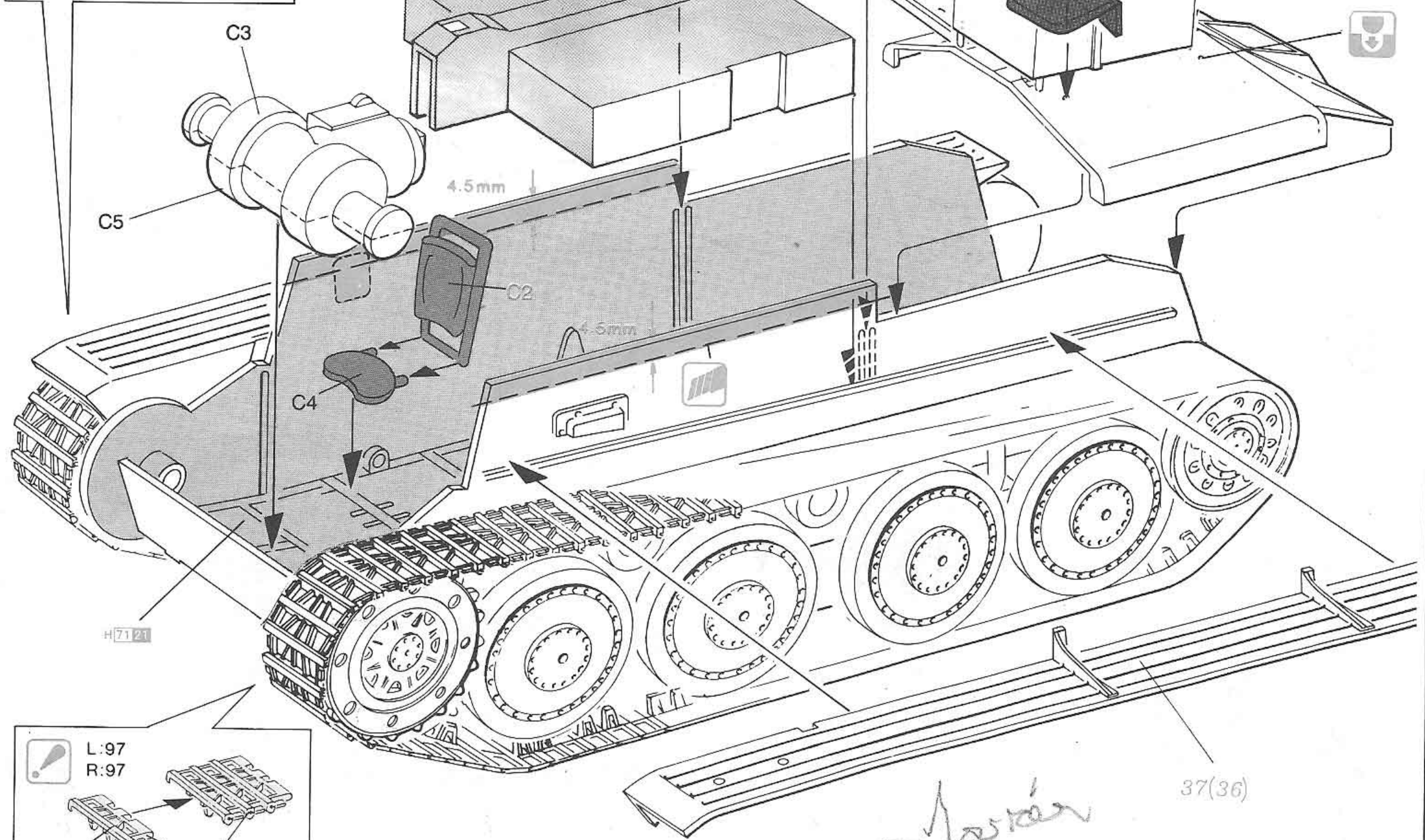
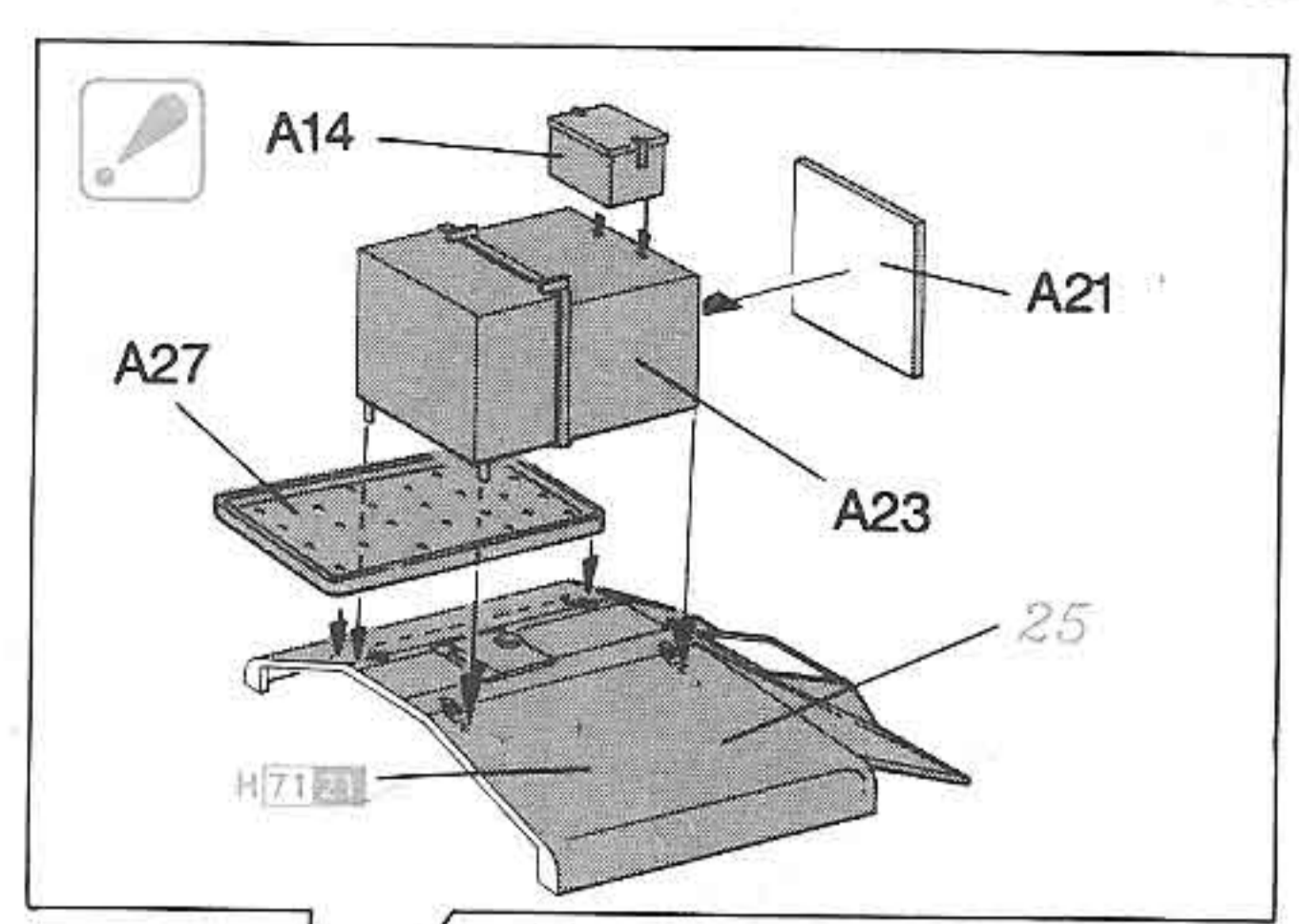
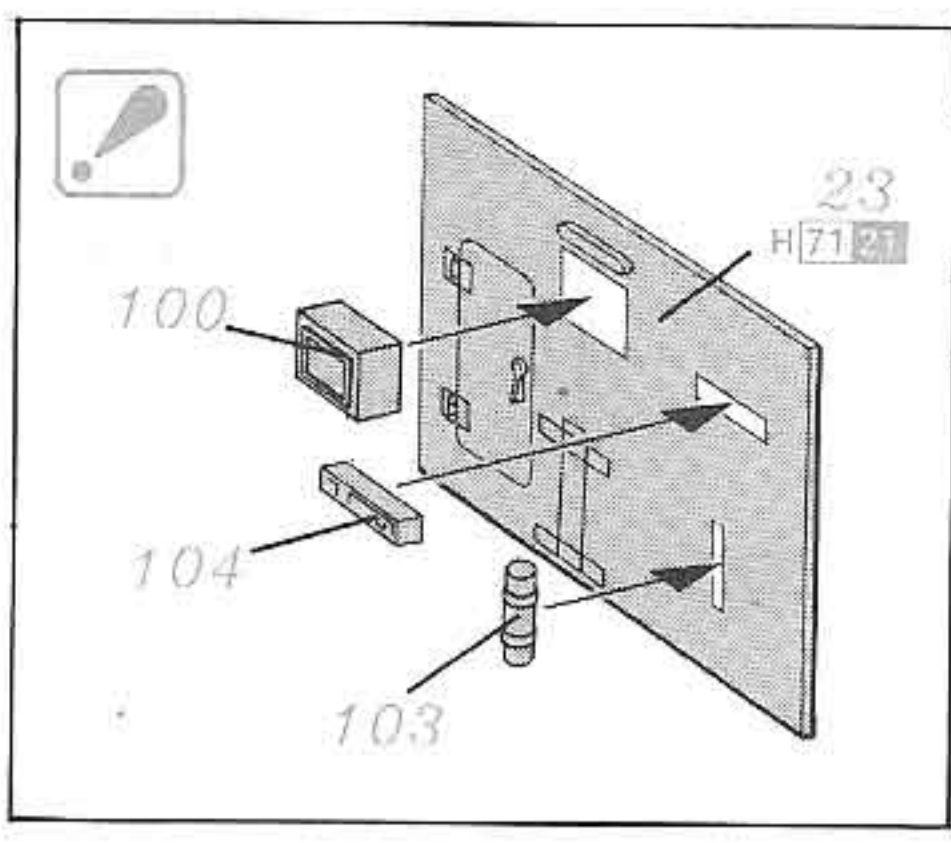
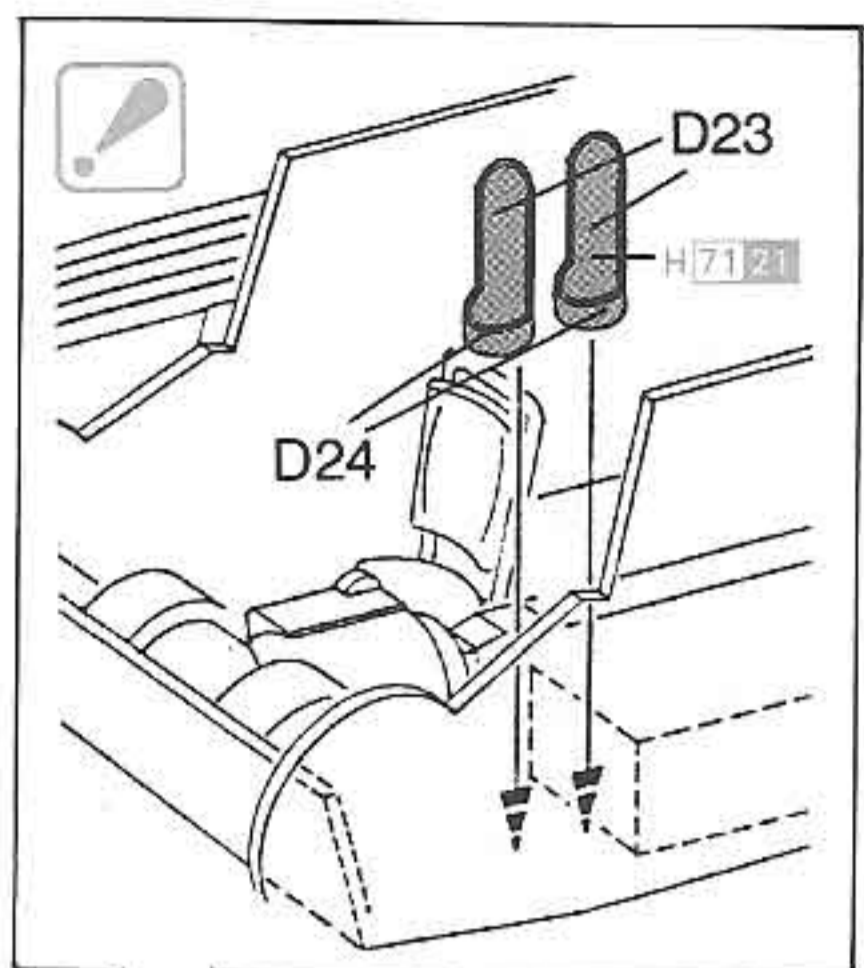

3

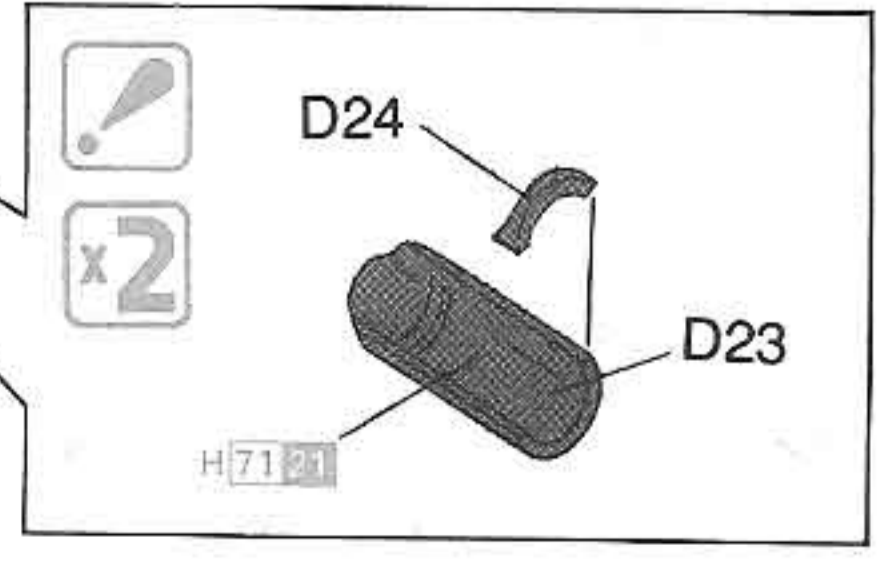
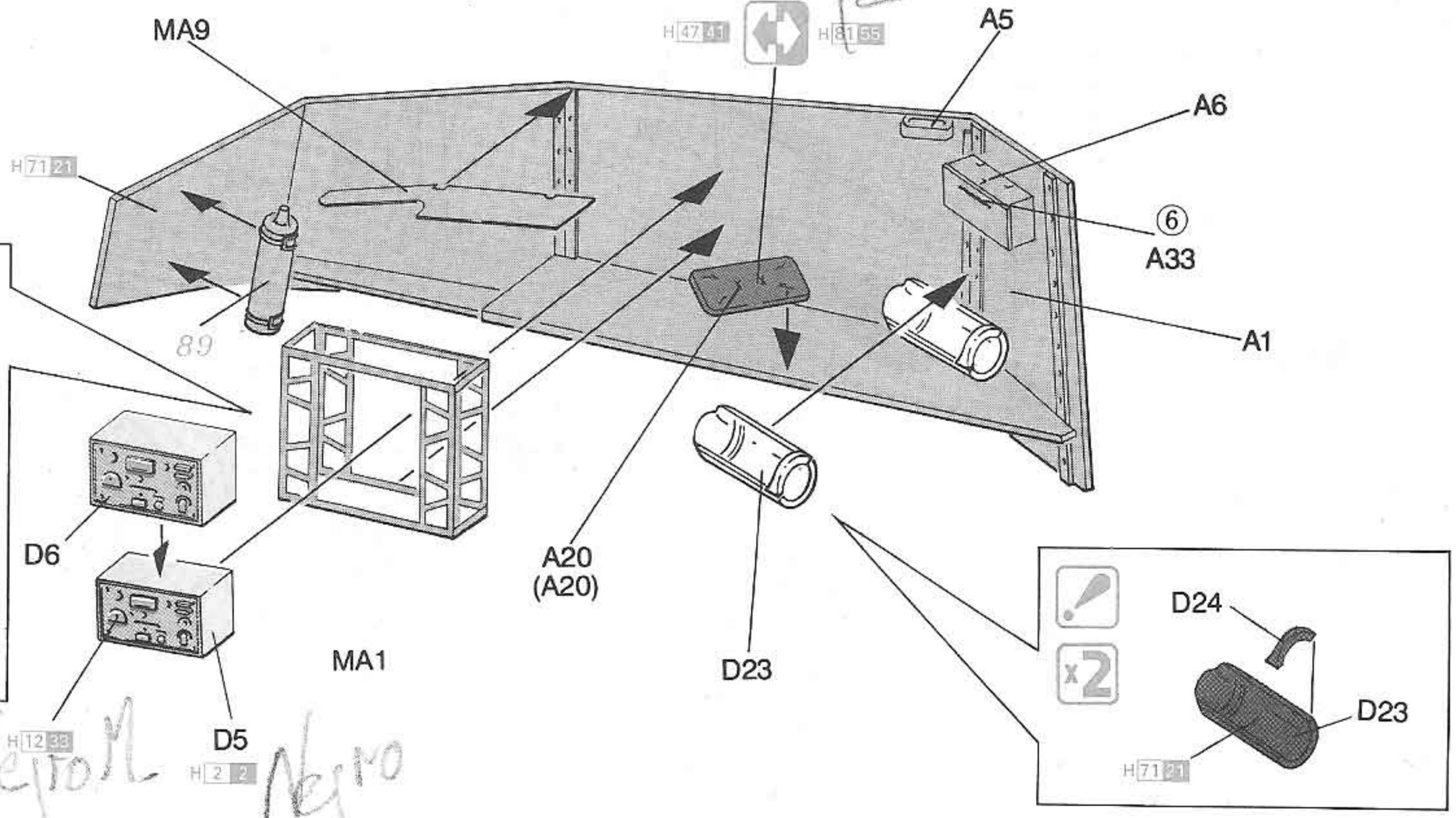
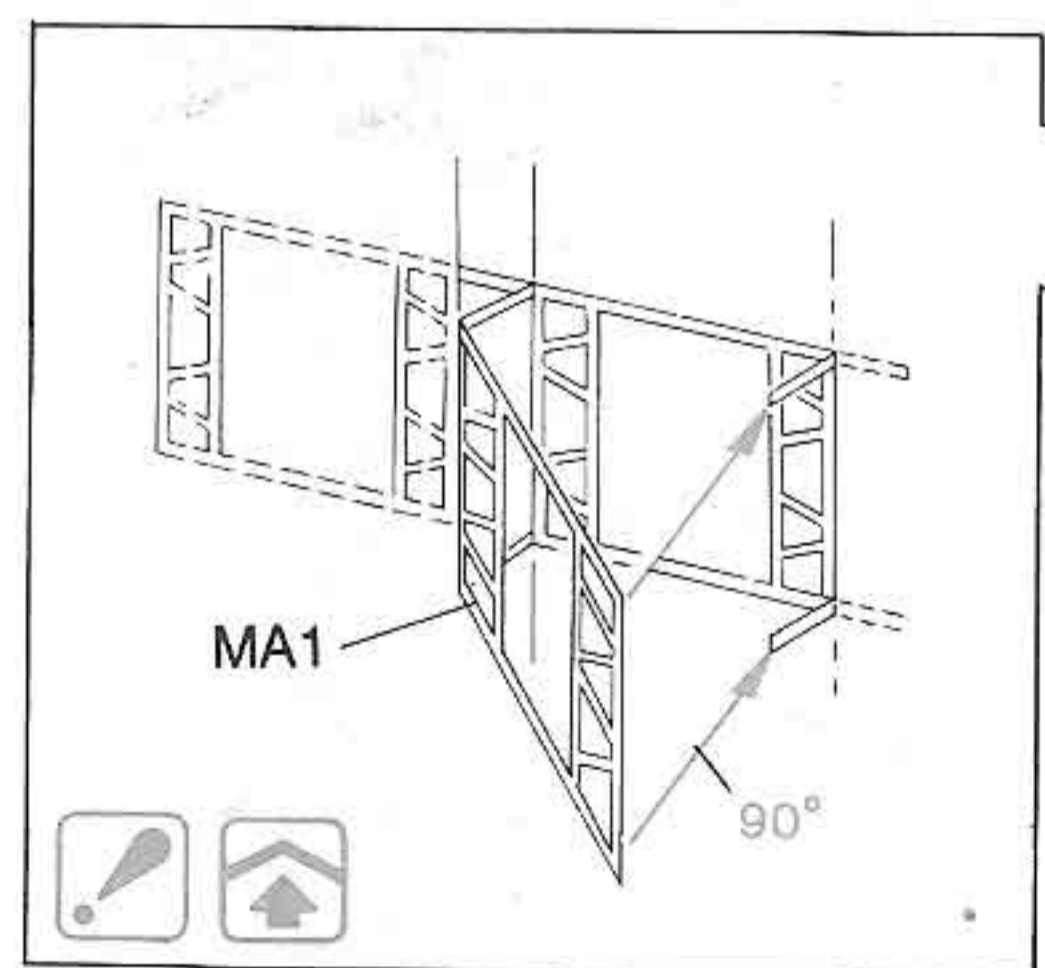

*Nejron H1233 H22 Negro*

4

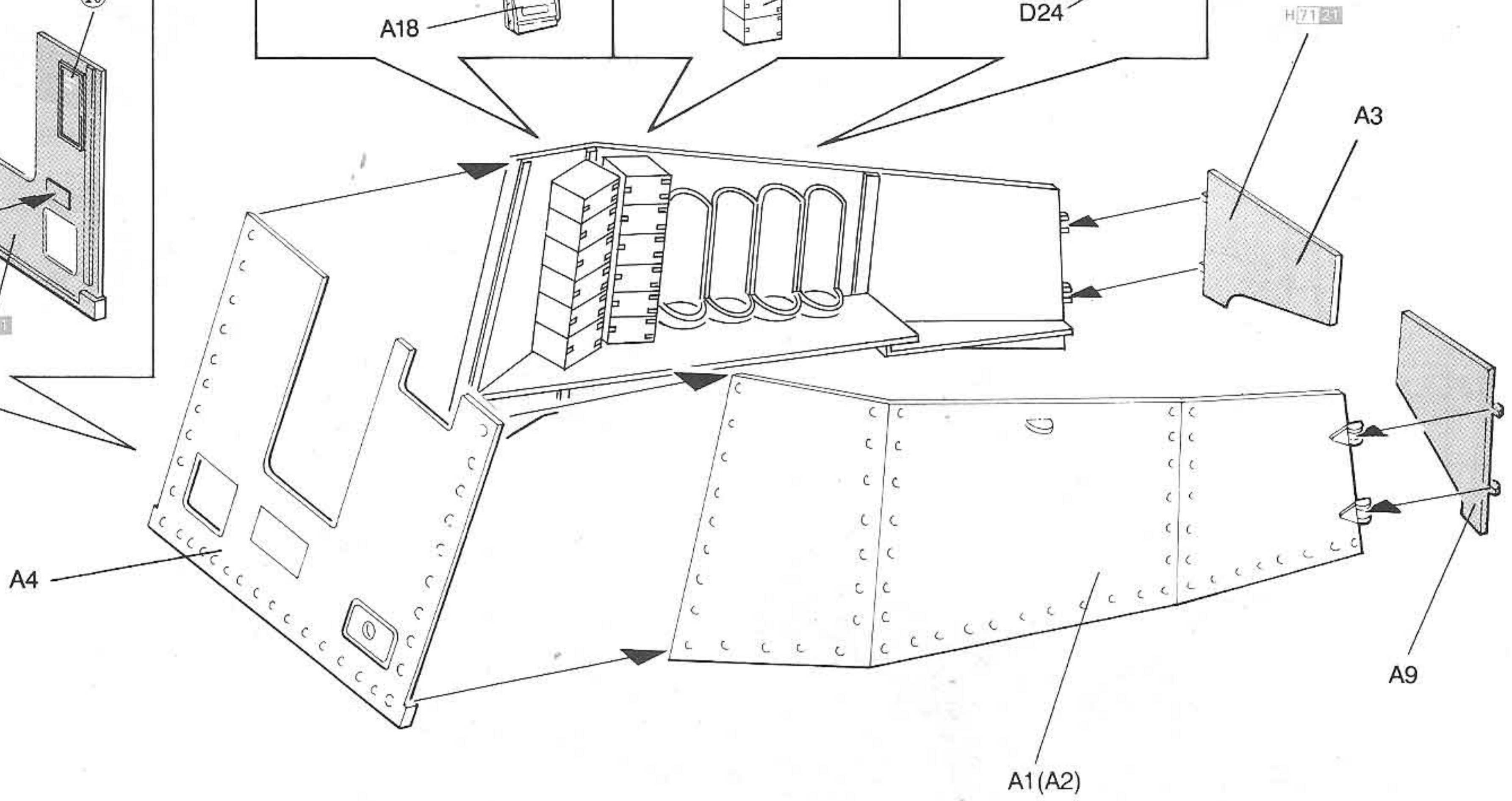
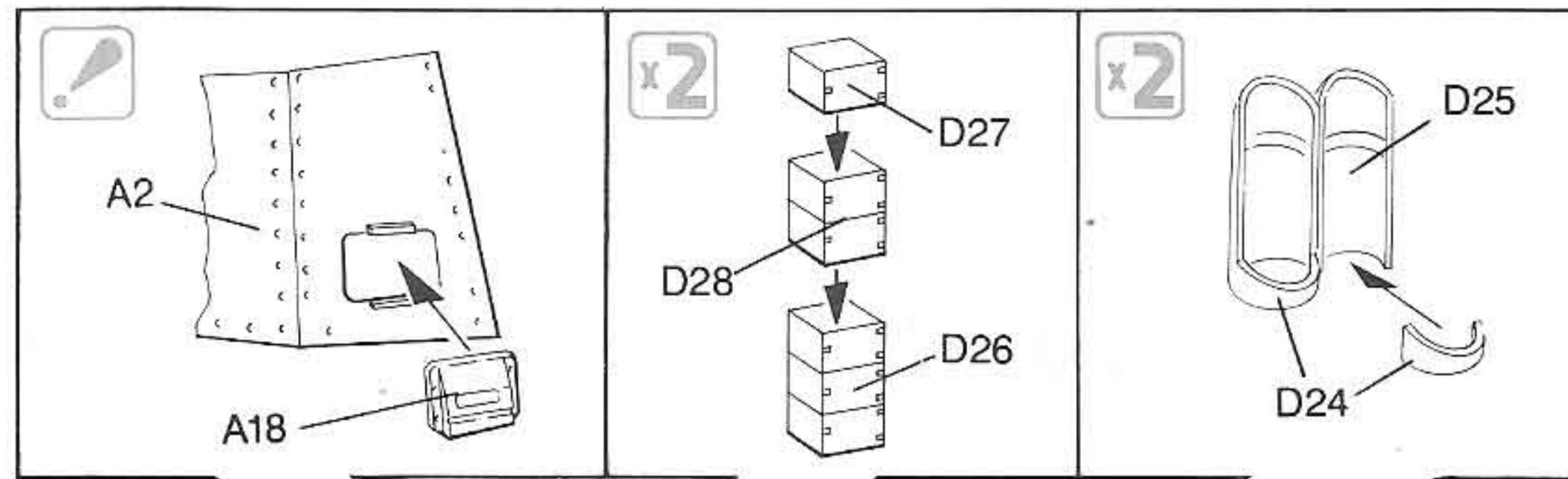
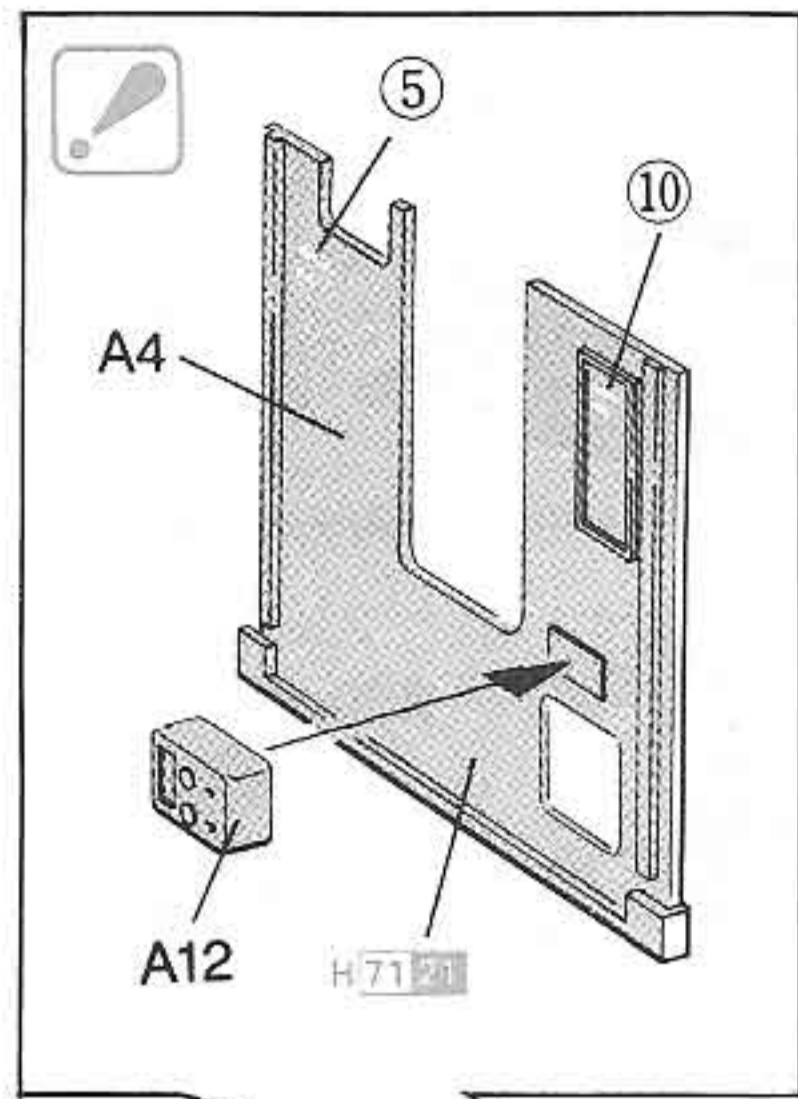

5

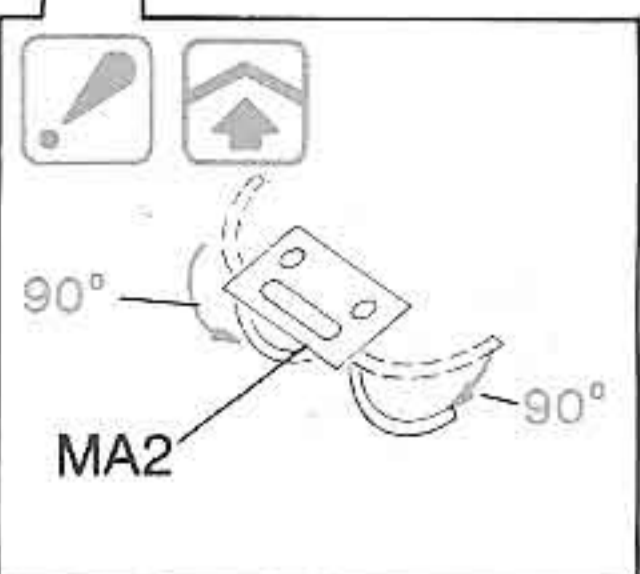
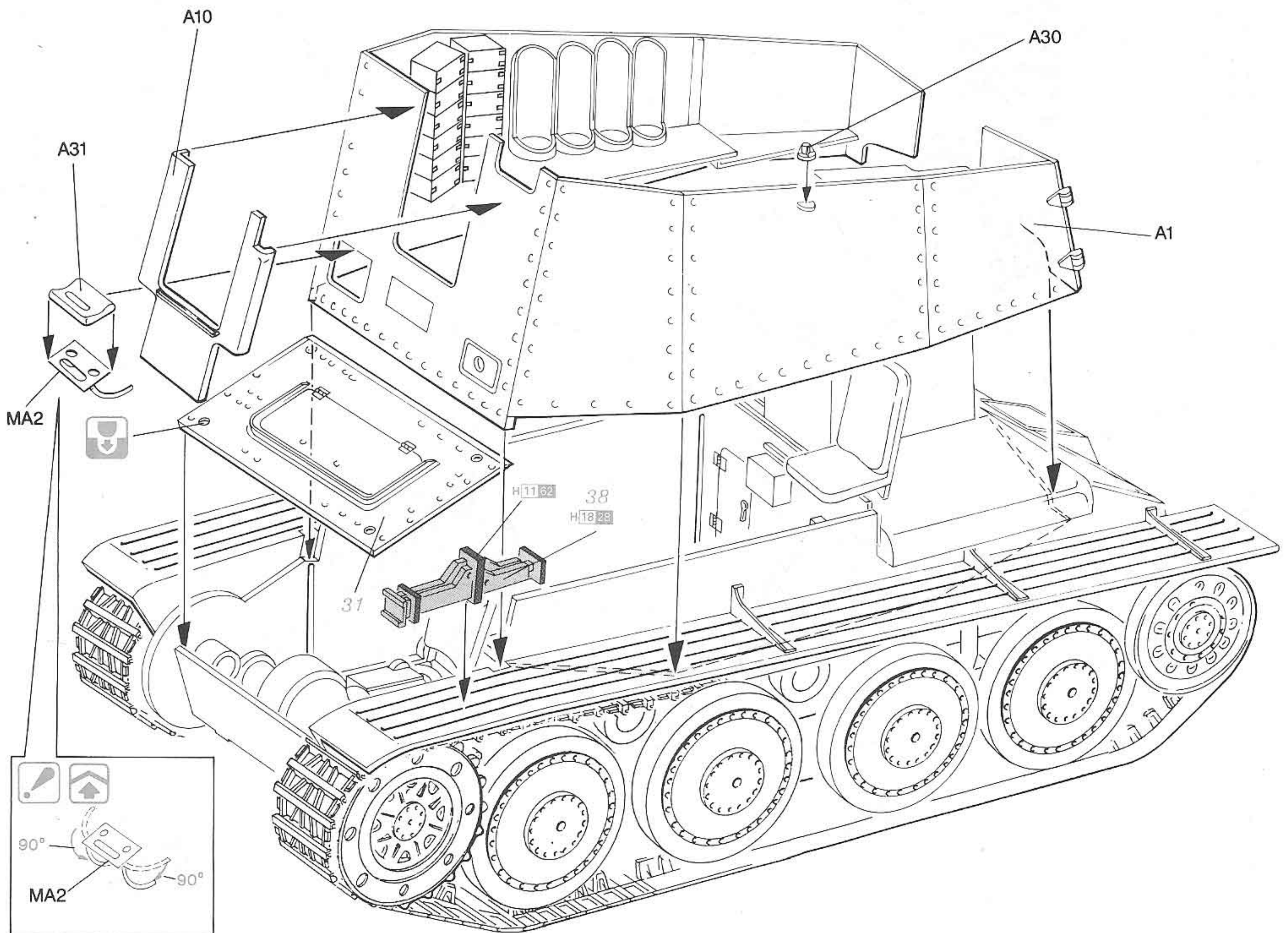

6

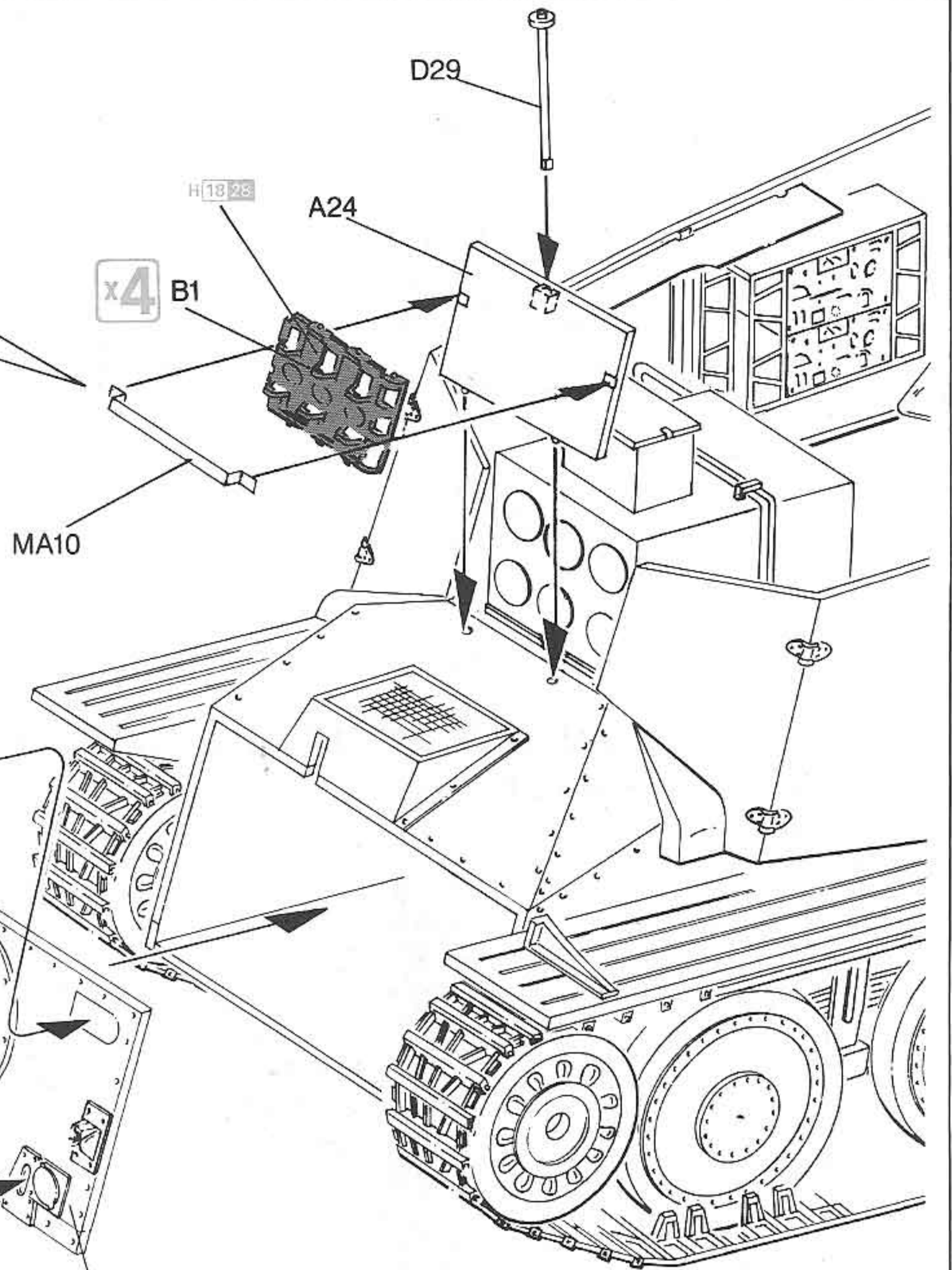
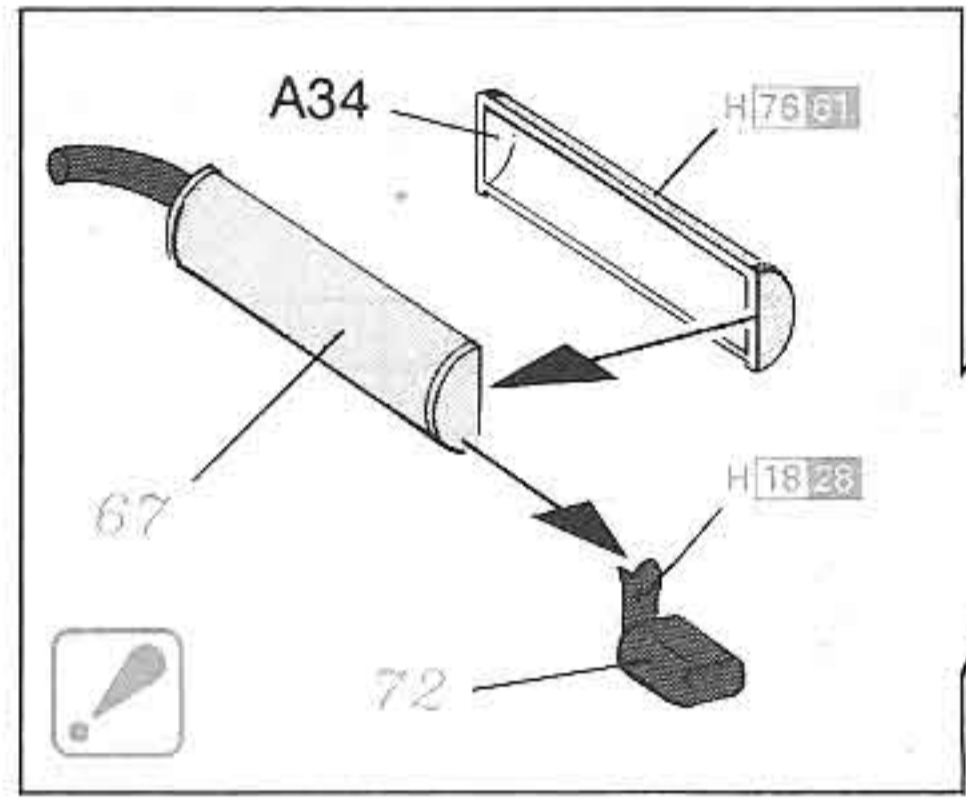
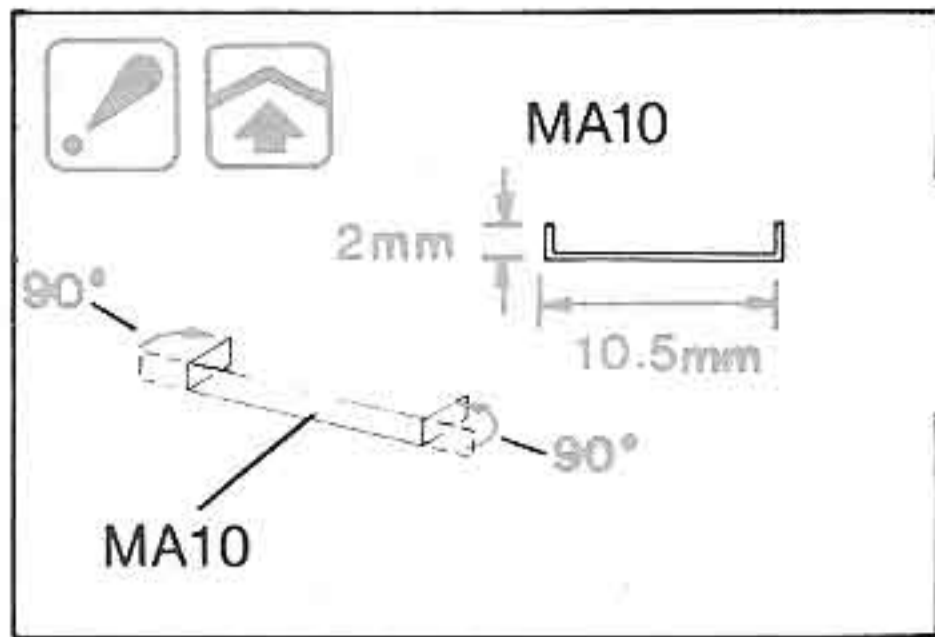

7

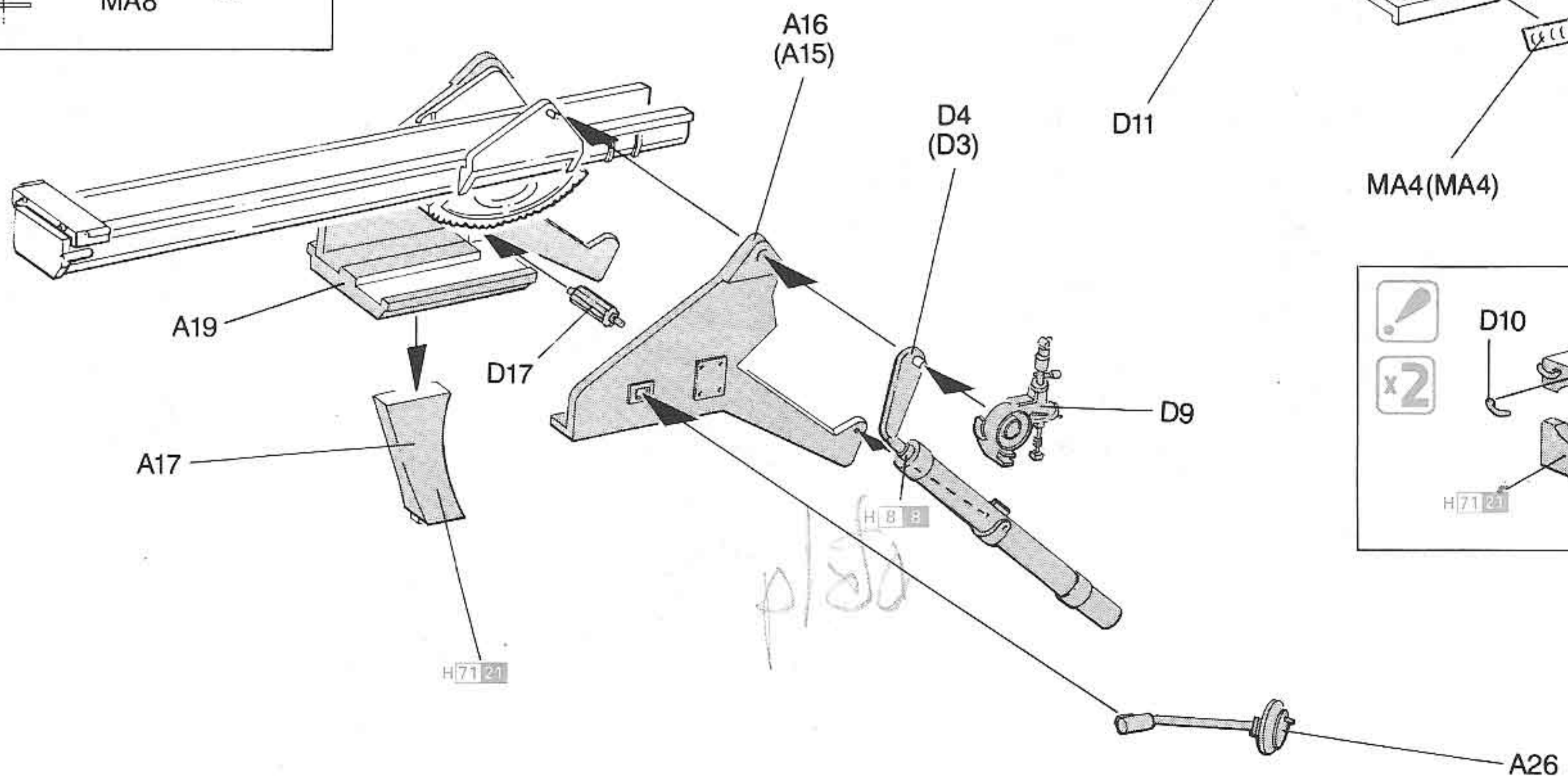
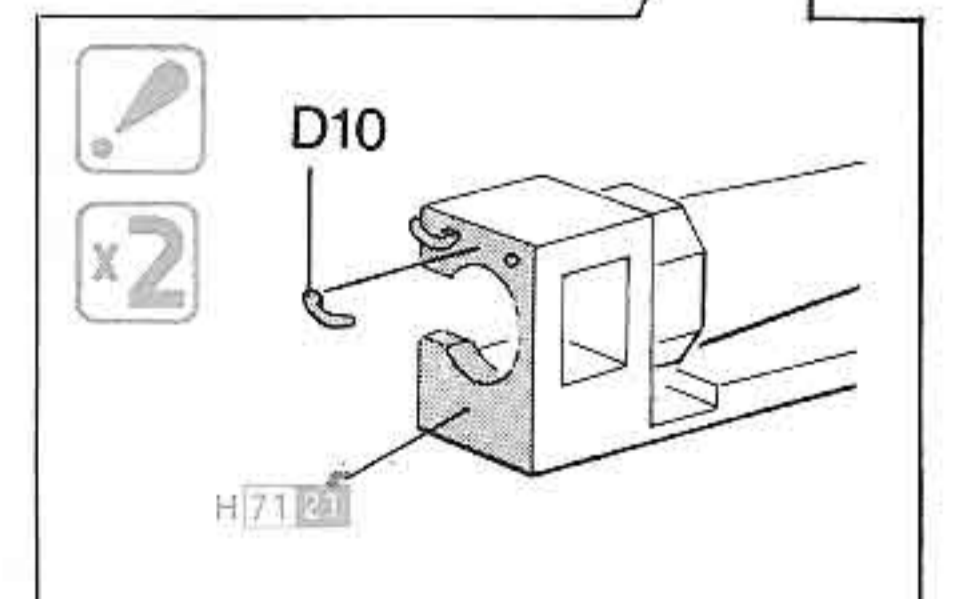
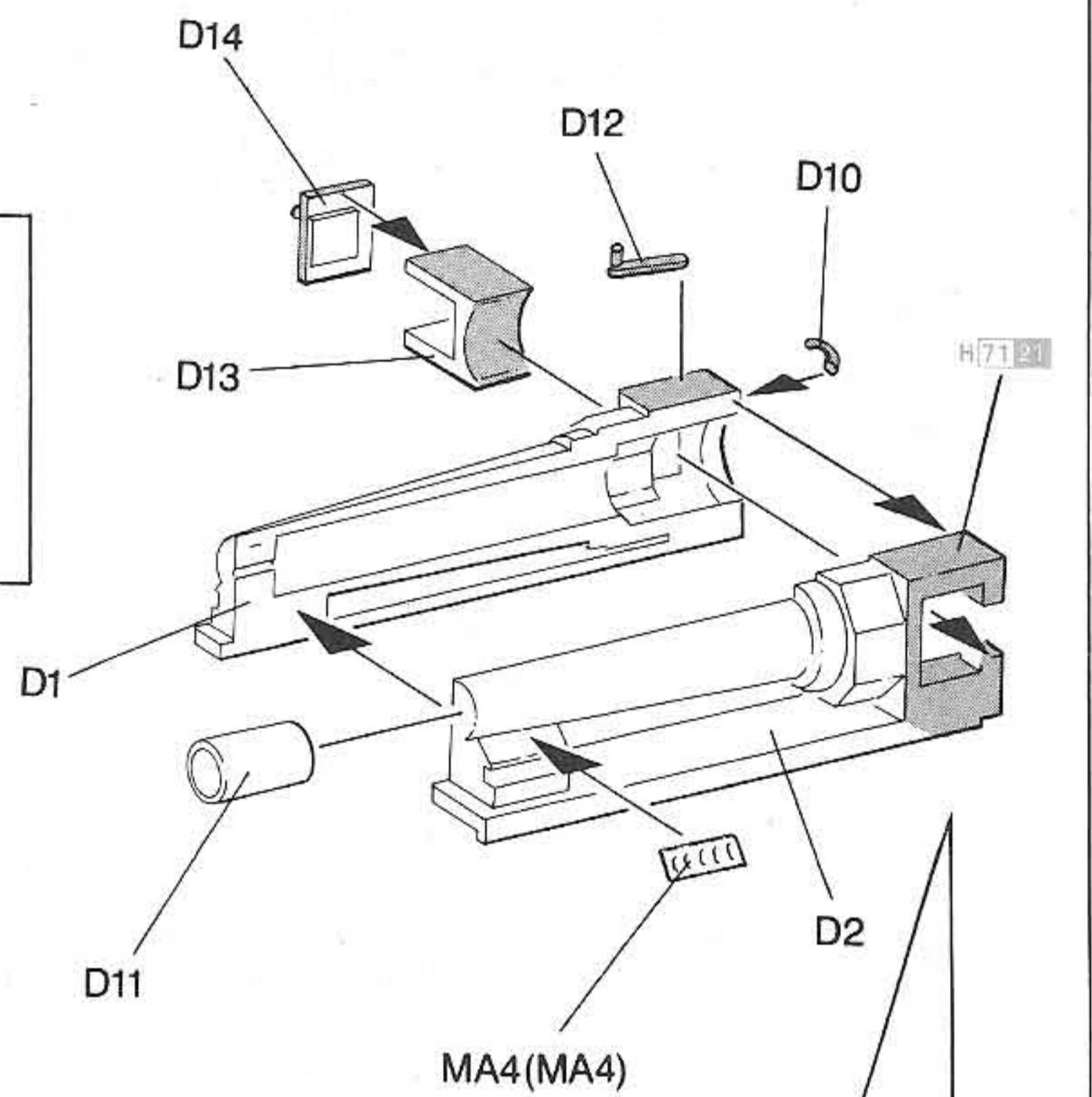
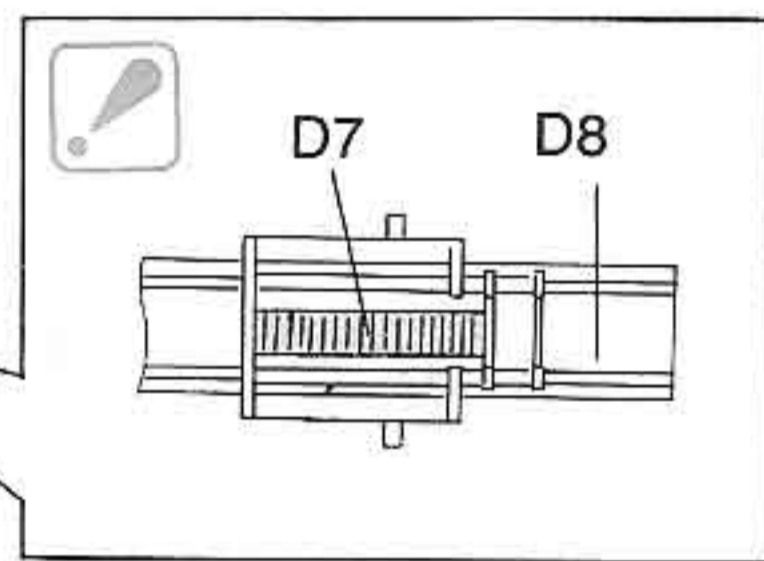
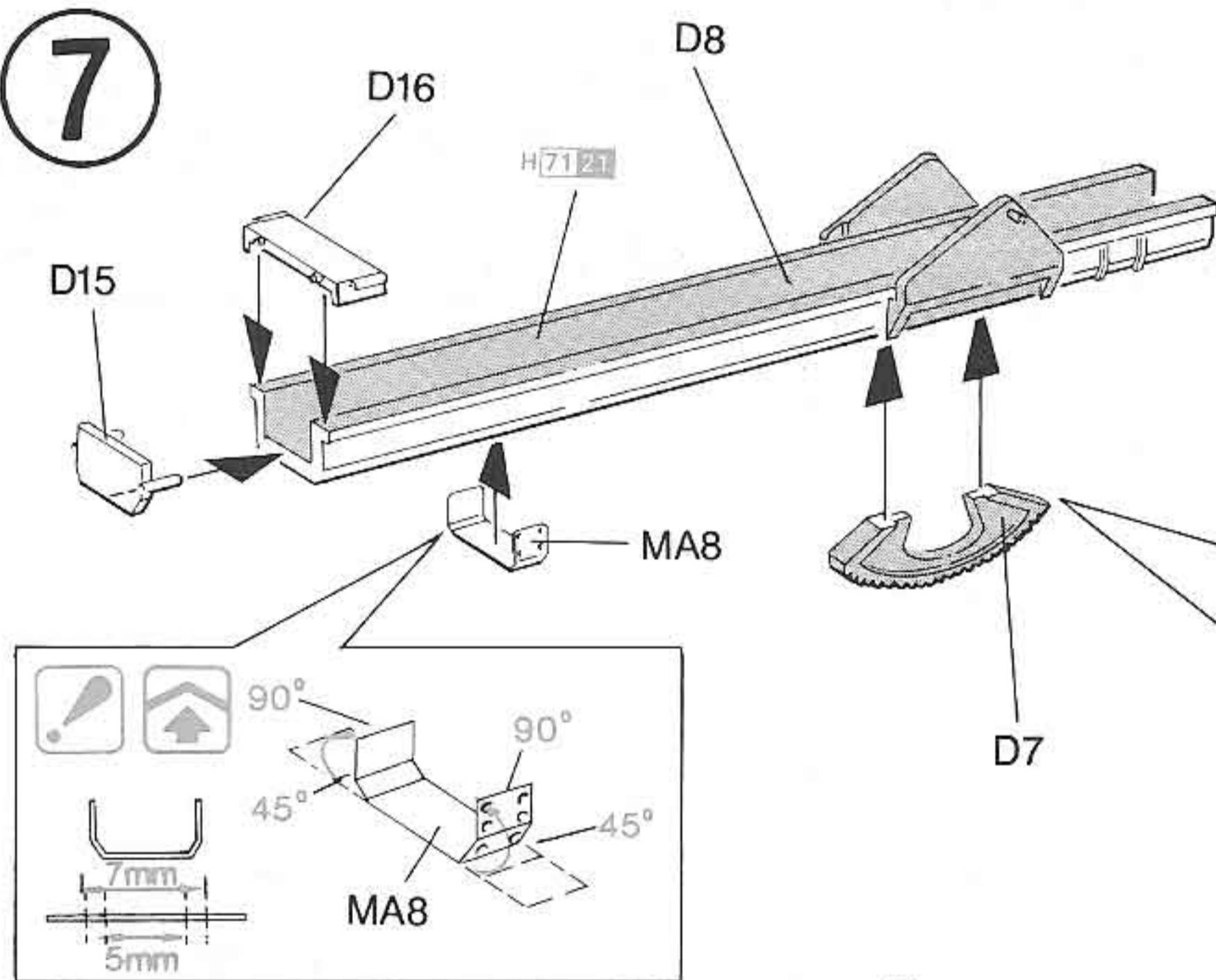

8

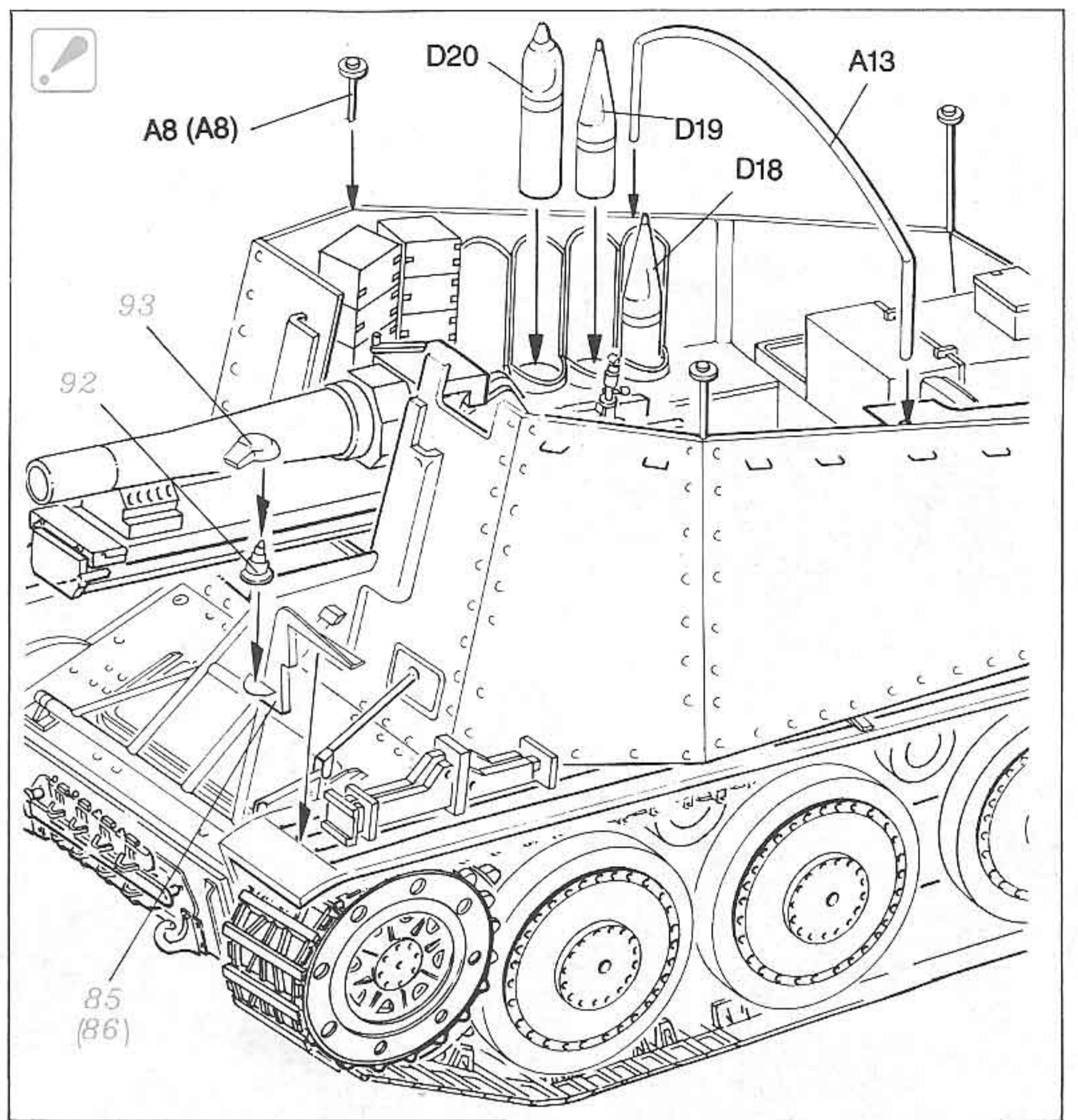
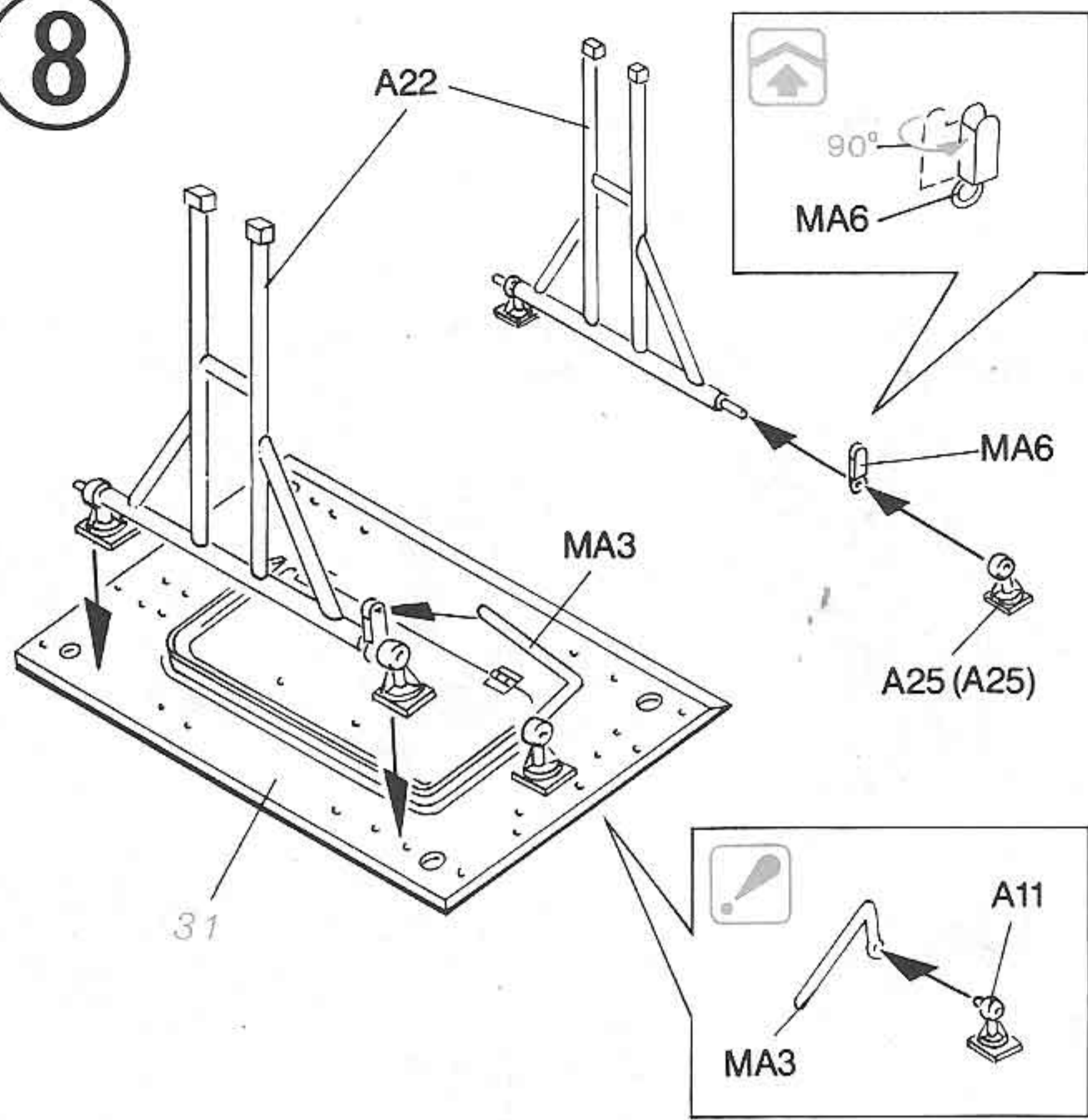

9

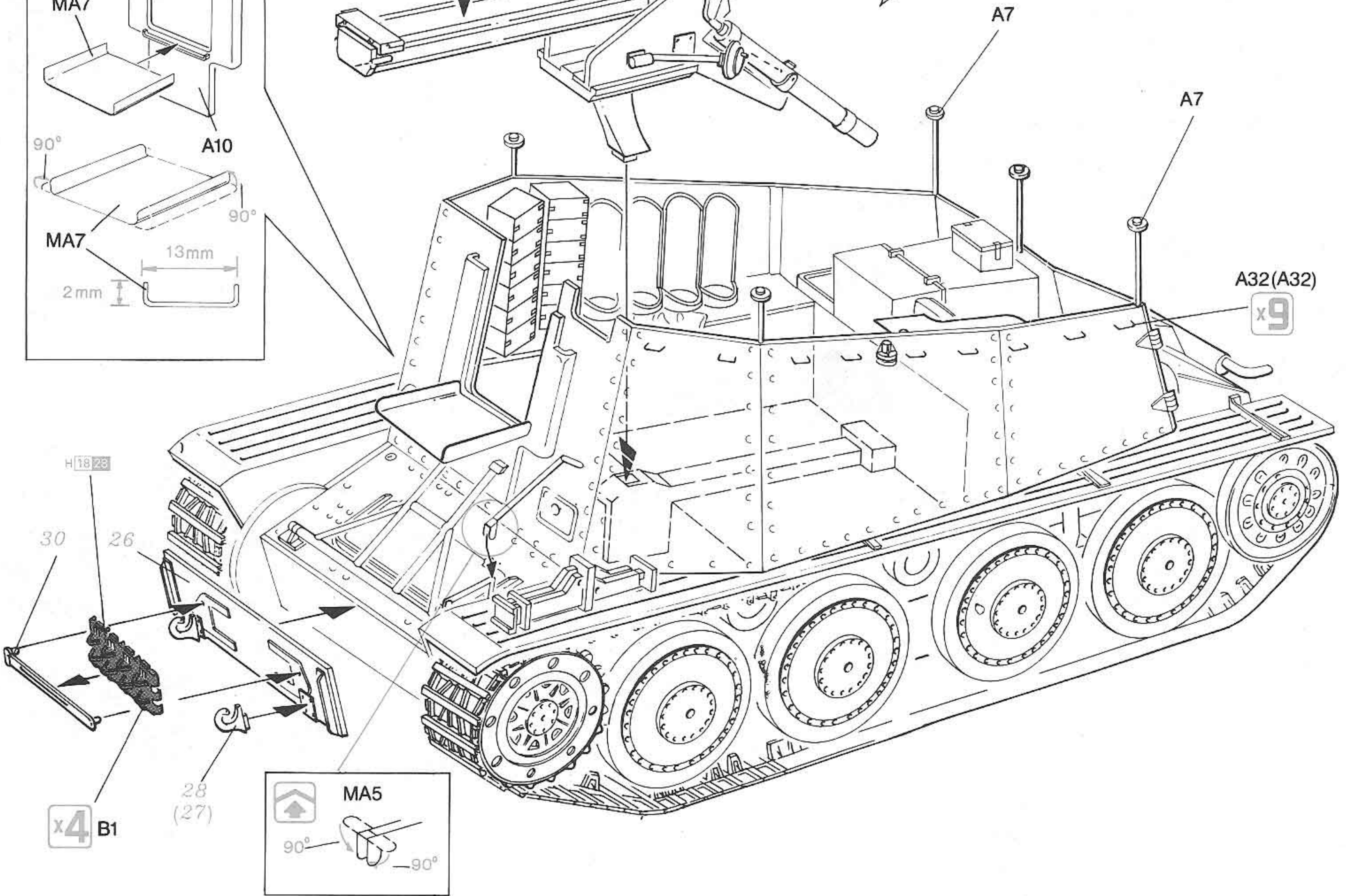
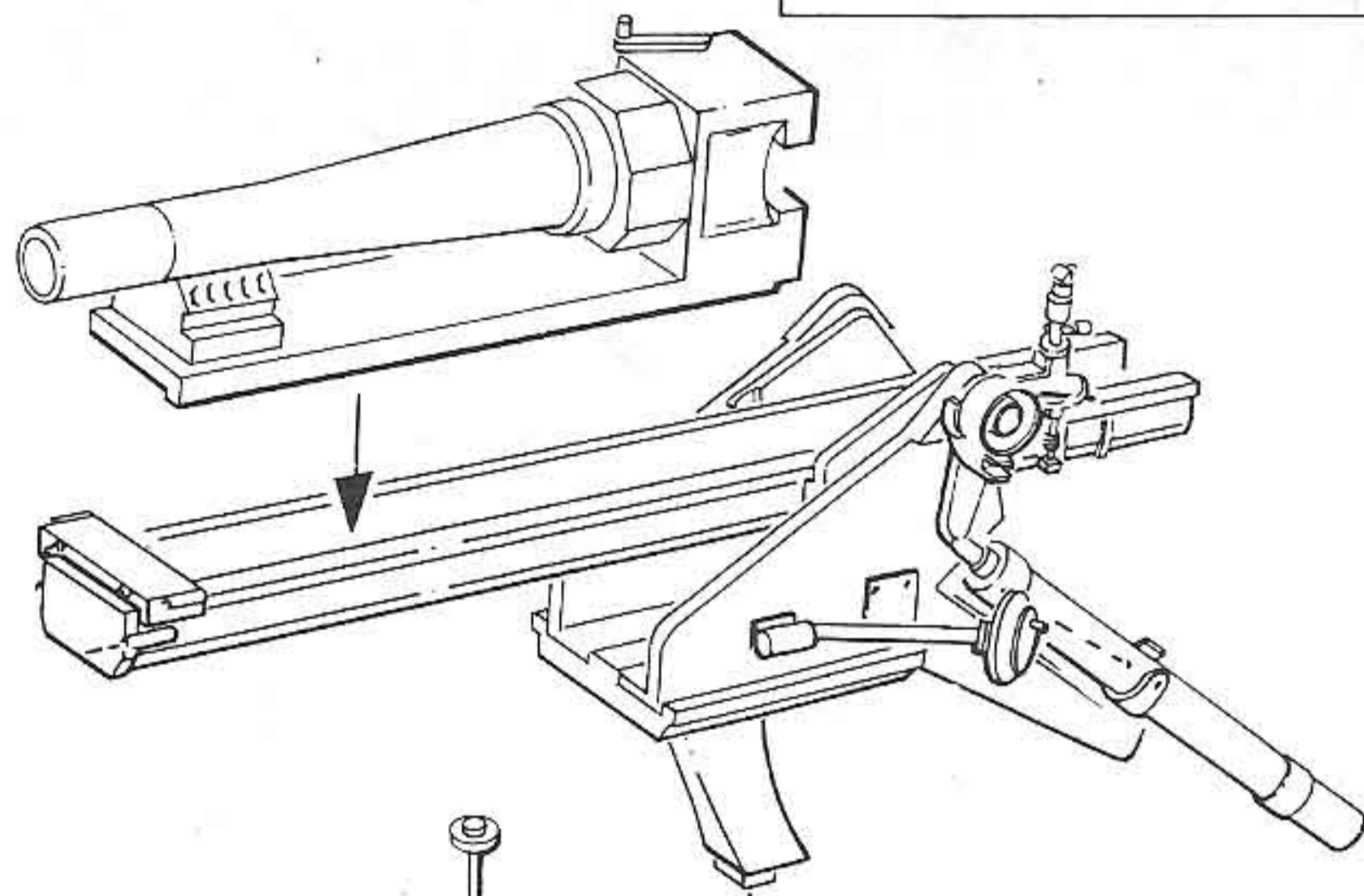
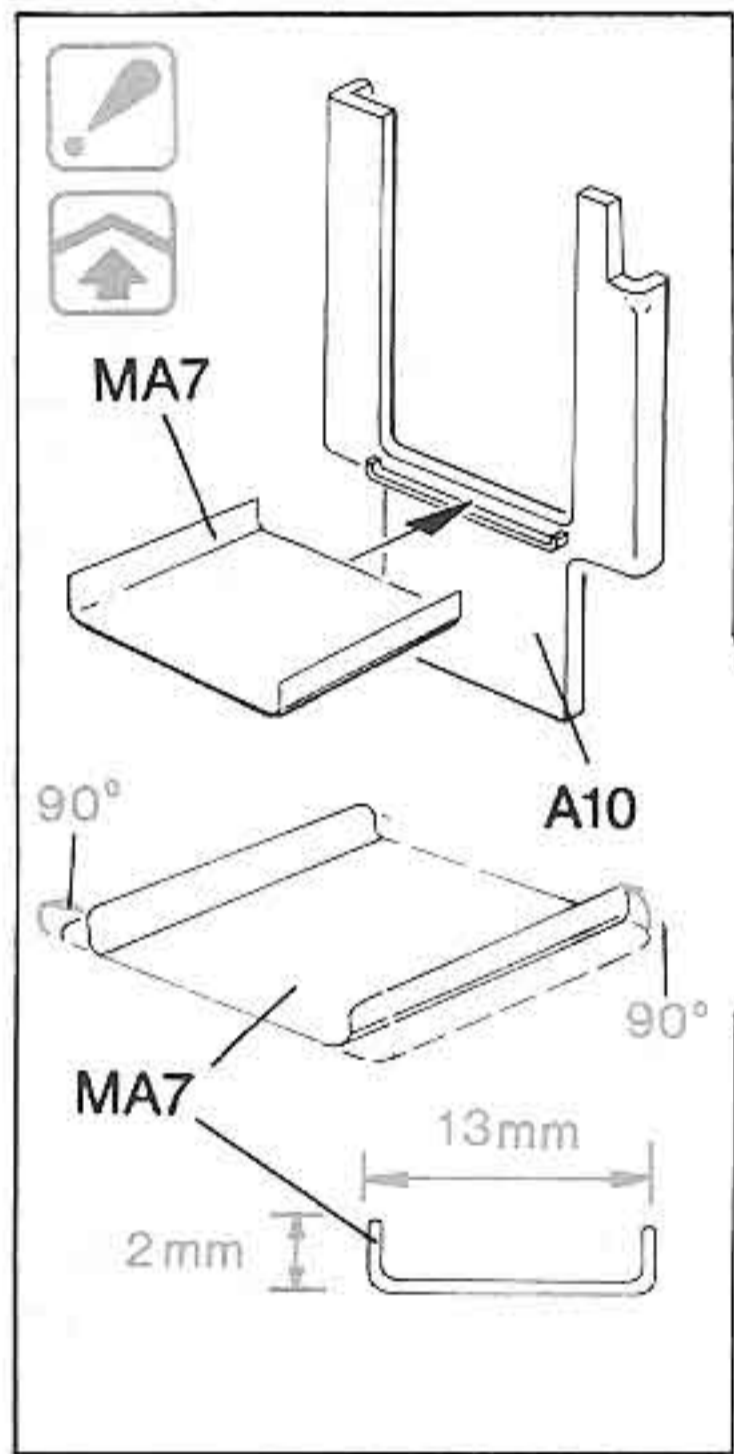

# Marking & Painting

マーキング及び塗装図    Markierungen und Bemalung    Decoration et Peinture    Marchio & Pittura    標貼及着色指示

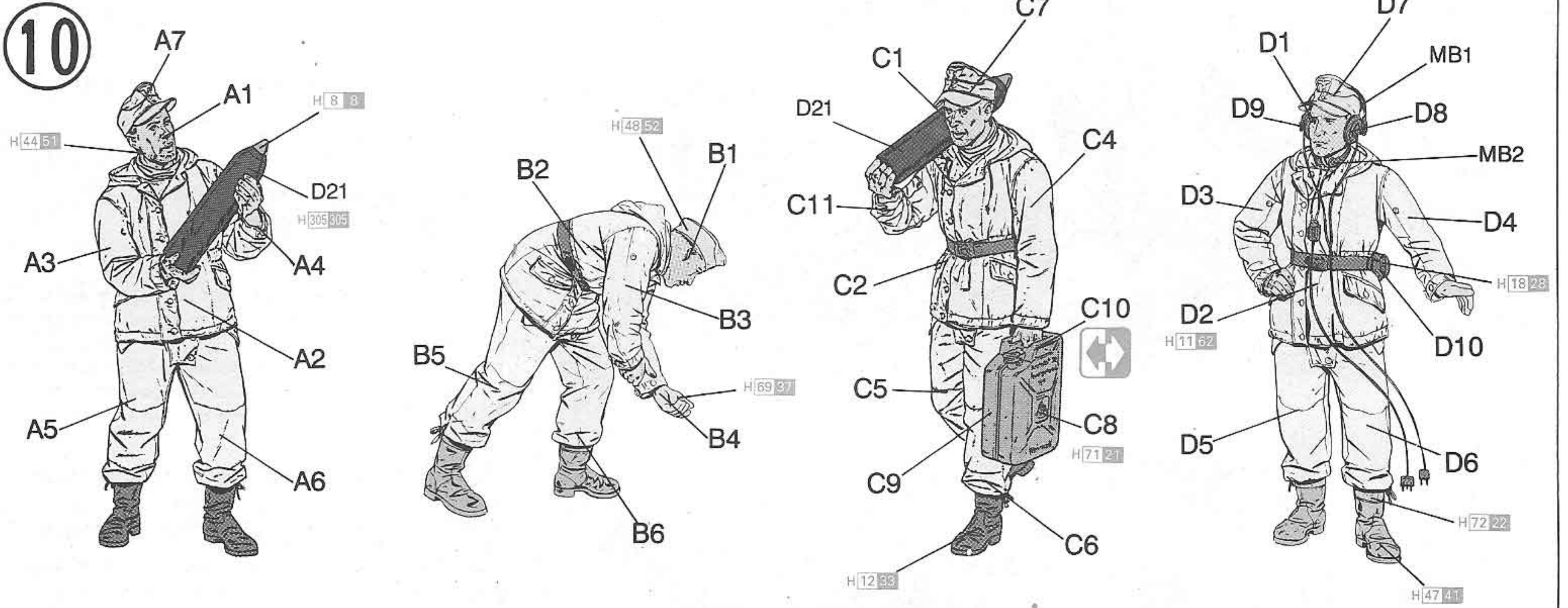

## Eastern Front 1944

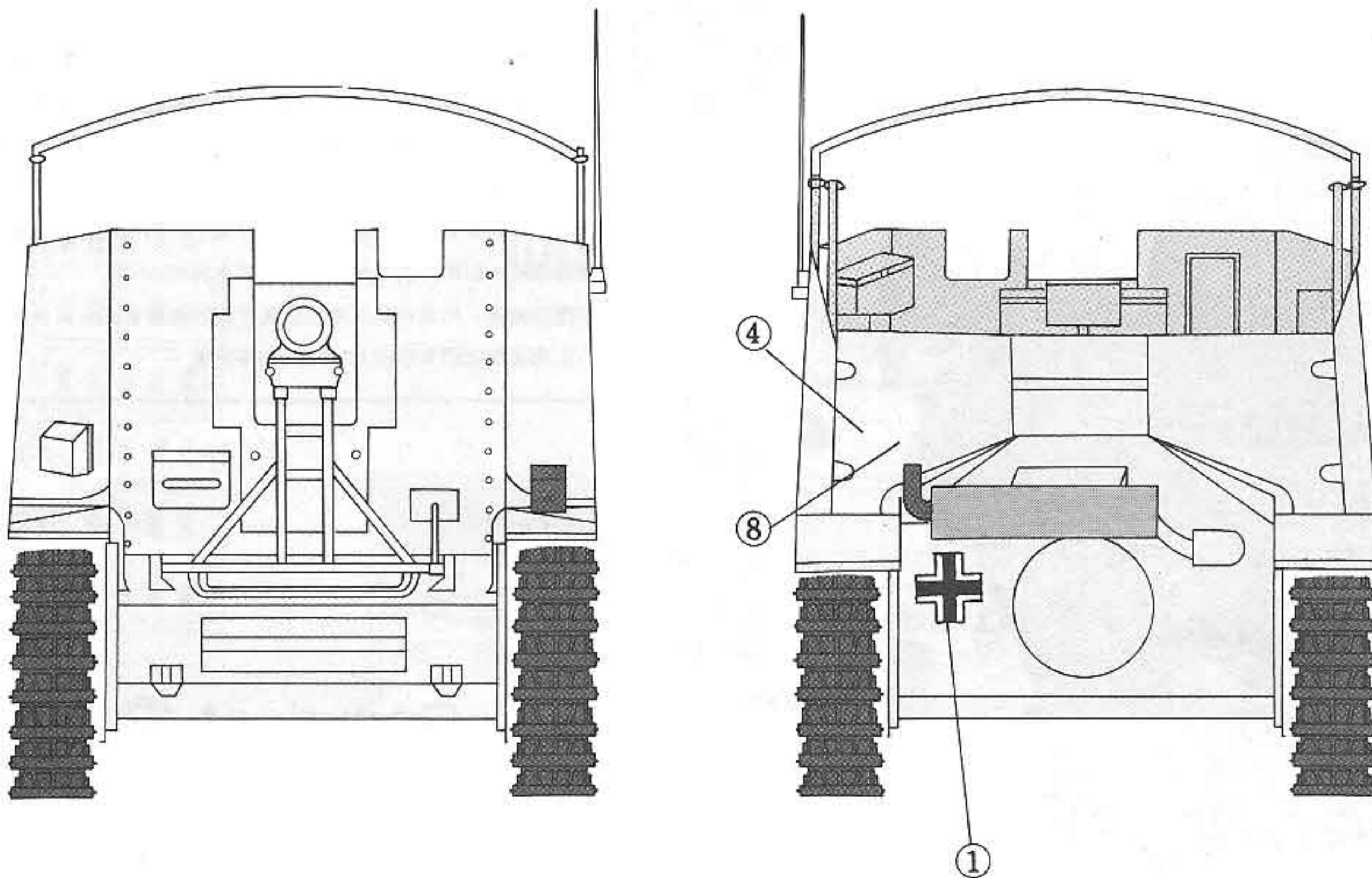
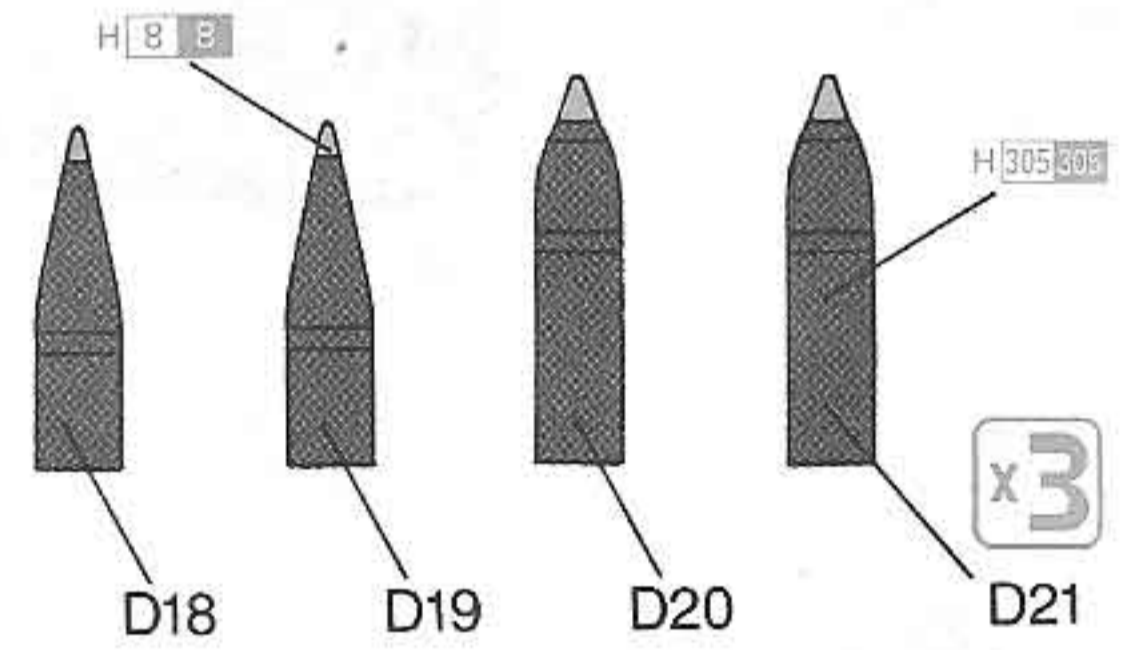
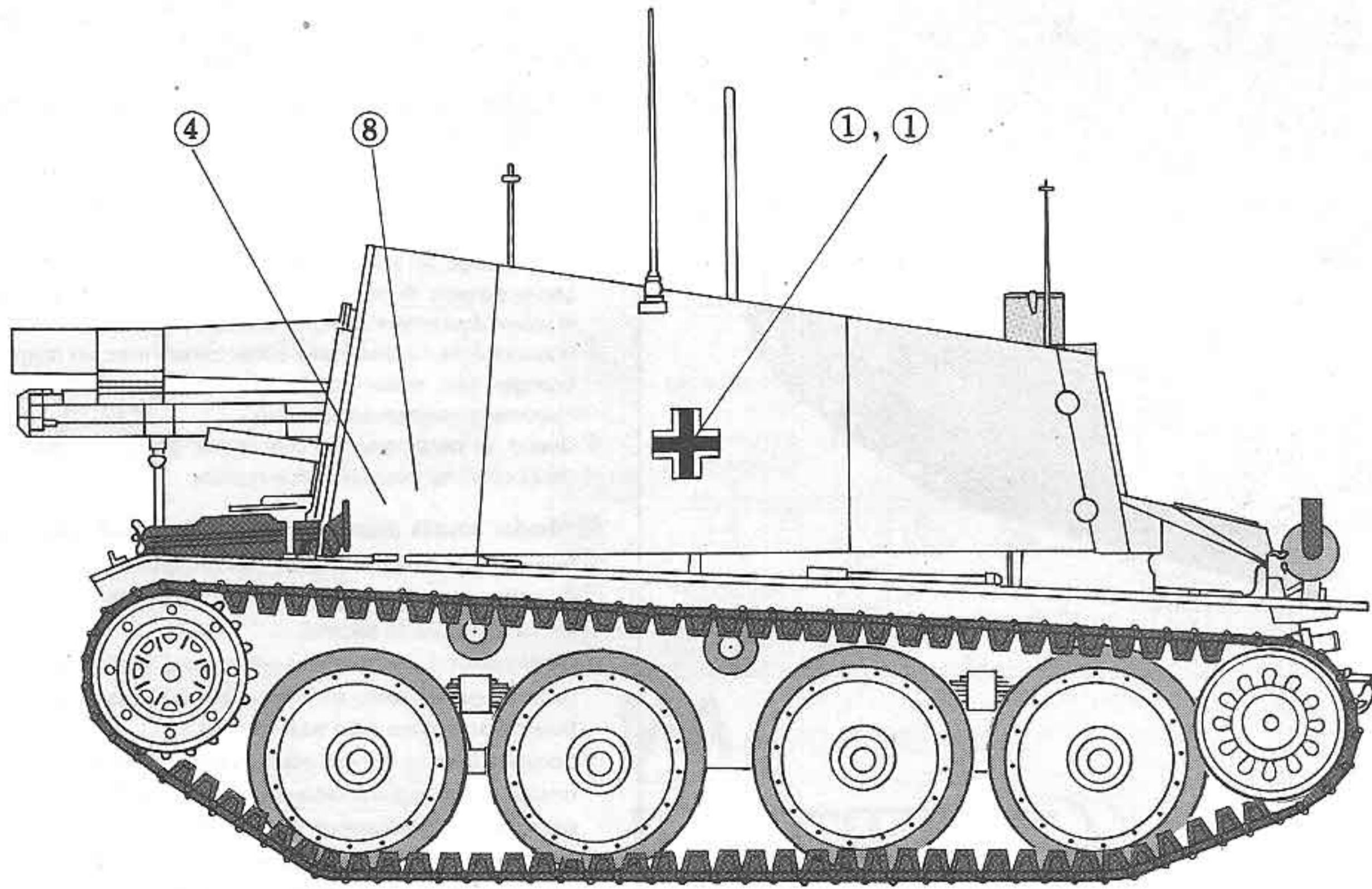

GUNZE SANGYO COLOUR    ITALERI PAINT NO

	H11 62	1768
	H71 21	1742

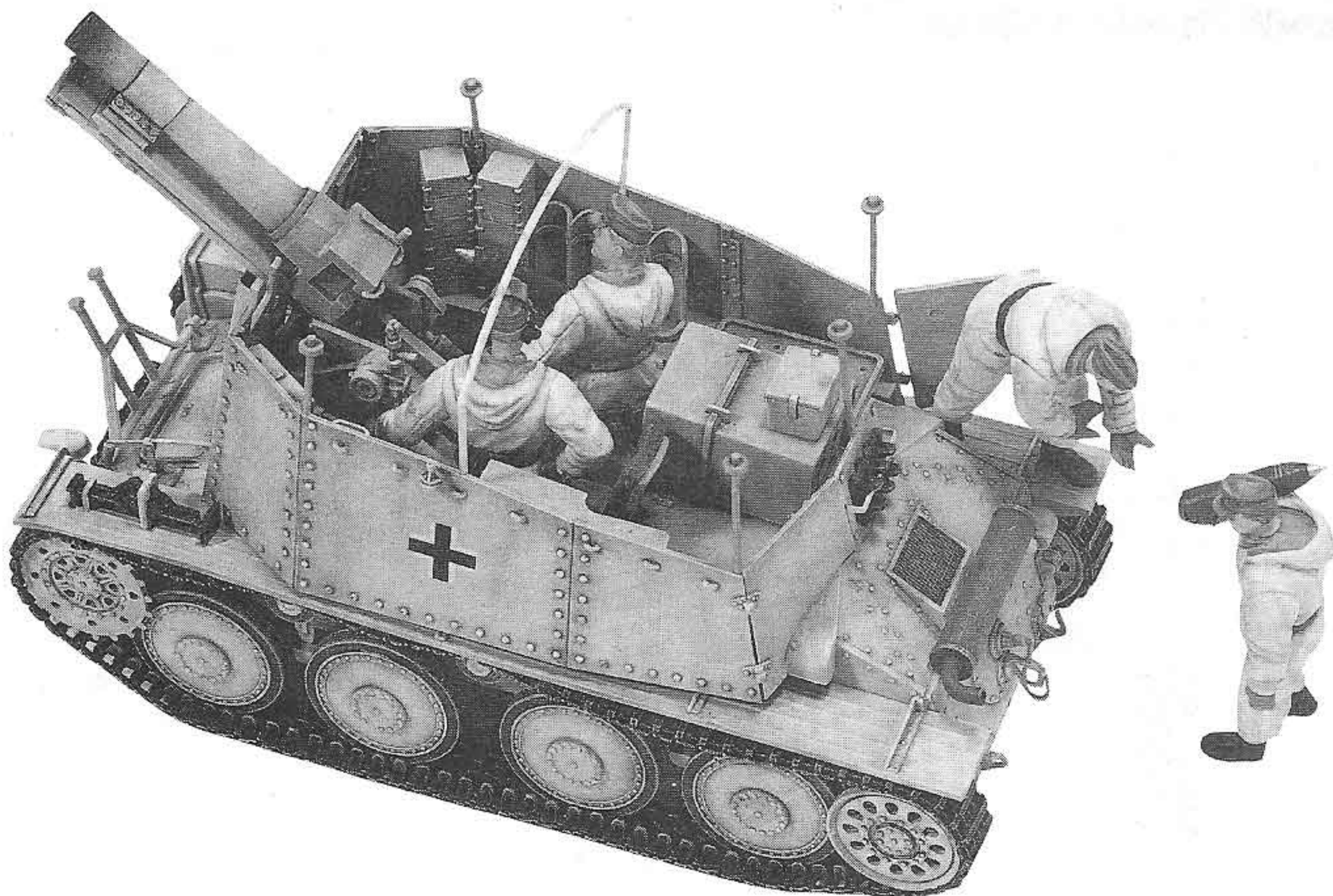
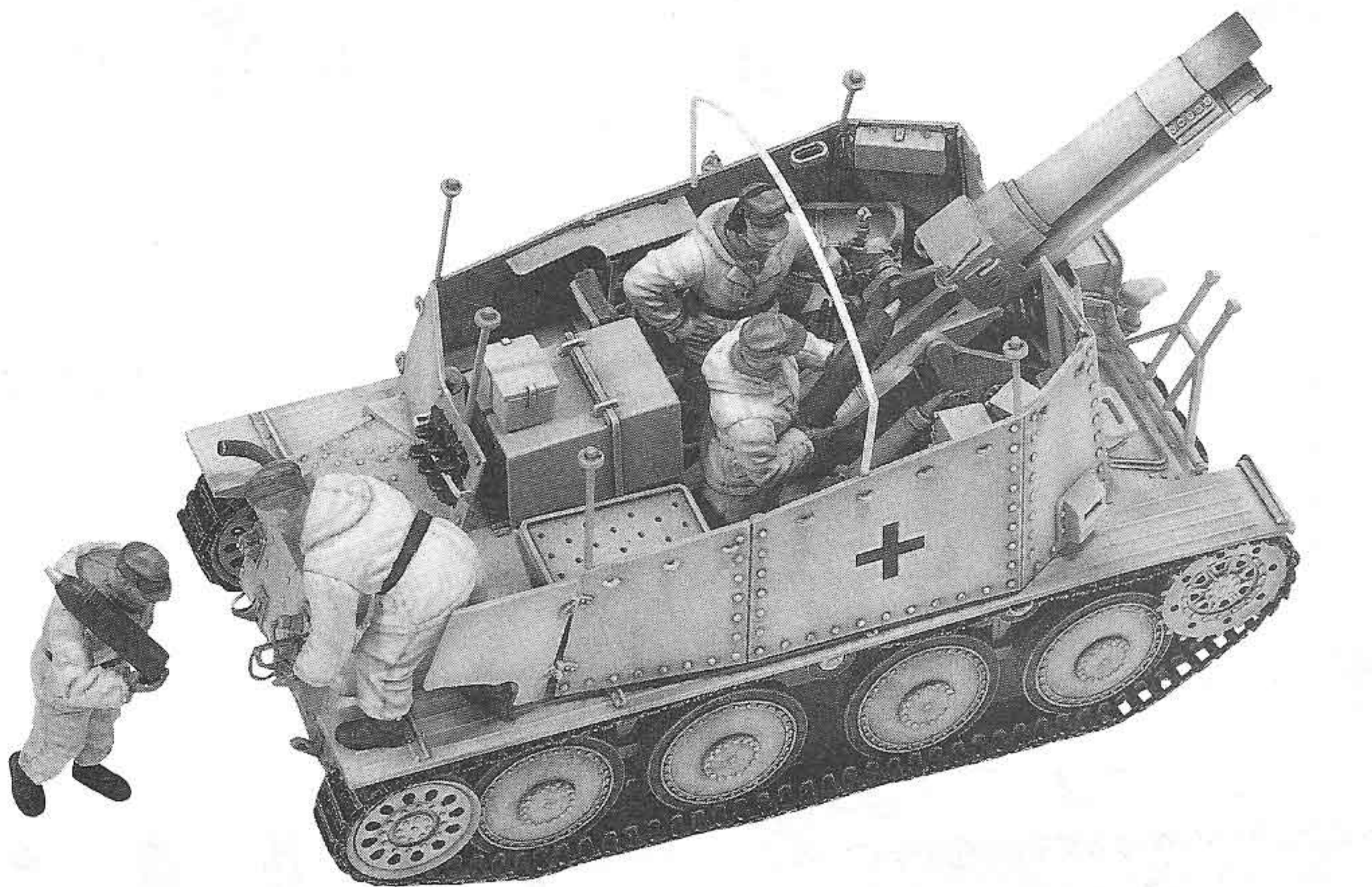
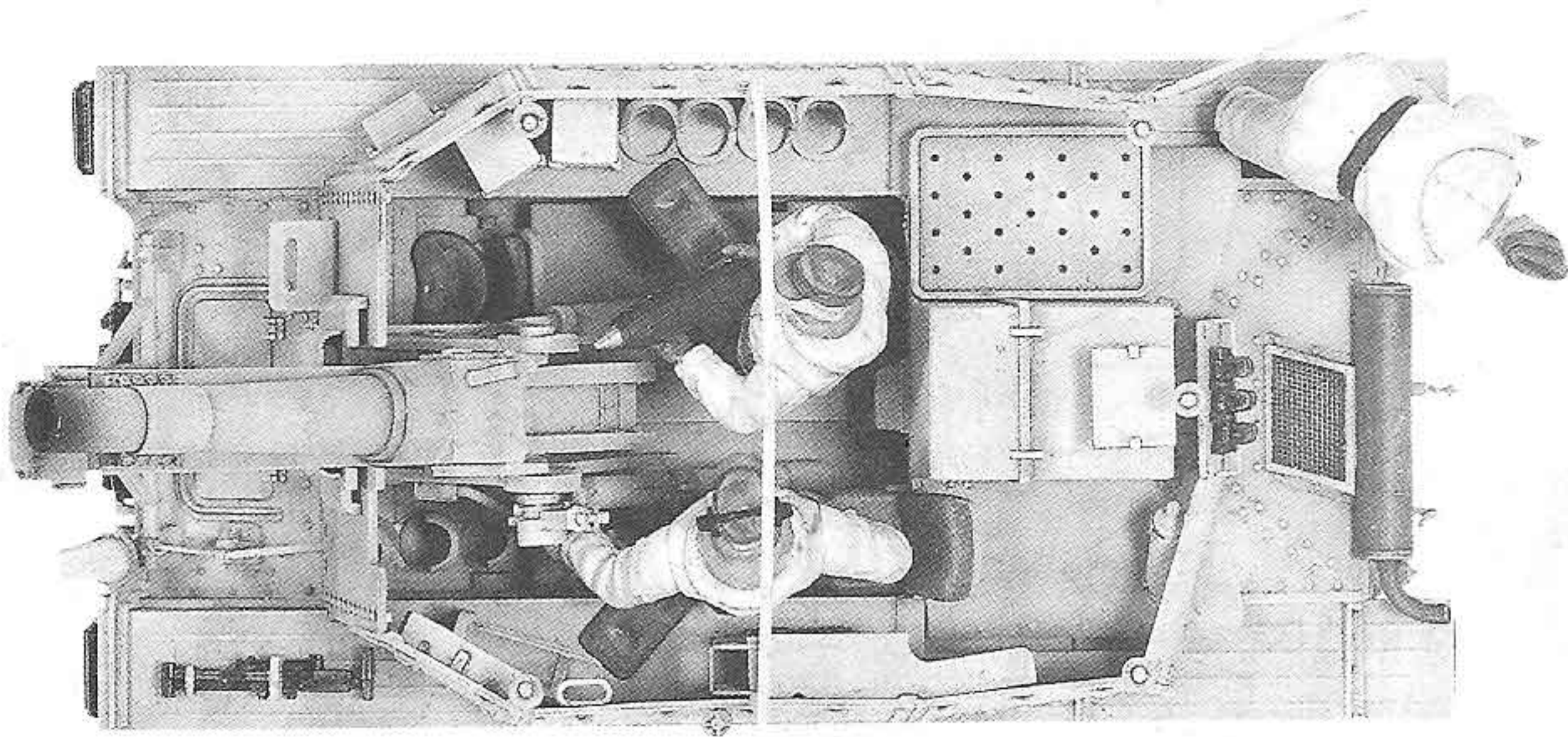

#### ■デカールの貼り方

- ①デカールを貼るところのほこりや汚れを、ぬらした布できれいにふきとってください。
- ②貼りたいデカールを台紙ごとハサミで切りとり、1枚ずつ水またはぬるま湯に台紙を下にして20秒くらい浮かべます。
- ③水から出したらタオルの上のせ、指先でデカールが動かか確かめた後、貼るところにおいて静かに台紙をずします。
- ④指先に少し水をつけて正確な位置にデカールを動かした後で、やわらかく、よく水を吸う布でデカールを押さえて内側の水分や気泡を押し出します。
- ⑤デカールが完全に乾いたら少し水をつけた布で、デカールのまわりのノリをふきとります。

#### ■Correct Method for Applying Decals

- ① Clean model surface with wet cloth.
- ② Cut each design out of decal sheet and dip them in warm water for 20 seconds.
- ③ Check with finger tip if design is loose on base paper. If so, place it on proper position on model and slide off base paper leaving design on model.
- ④ Move design to exact position with wet finger tip, and push out excess water and air bubbles under decal with soft cotton cloth.
- ⑤ When decals get dry, wipe off with wet cloth excess glue left around decals.

#### ■Das Korrekte Aufbringen der Abziehbilder

- ① Oberfläche des Modells mit feuchtem Tuch reinigen.
- ② Jedes Motiv einzeln aus dem Bogen heraus schneiden und 20 Sekunden in warmes Wasser tauchen.
- ③ Mit dem Finger prüfen, ob sich das Motiv vom Trägerpapier gelöst hat. Wenn ja, so schieben Sie es vom Papier weg and seine genaue Position auf dem Modell.
- ④ Korrigieren Sie die exakte Lage mit nasser Fingerspitze und drücken Sie Wasserblasen unter dem Abziehbild mit einem weichen Baumwolltuch weg.
- ⑤ Entfernen Sie beim Antrocknen der Abziehbilder die Klebemittelränder mit einem feuchten Tuch.

#### ■Comment appliquer les décalcomanies correctement

- ① Nettoyer la surface du modèle avec un chiffon humide.
- ② Découper chaque décalcomanie de sa feuille de papier et la plonger dans l'eau tiède pendant vingt secondes.
- ③ Vérifier avec le bout du doigt si le dessin se détache de son papier-support. Si oui, le positionner à l'endroit choisi sur le modèle et retirer doucement le papier-support.
- ④ Positionner la décalcomanie correctement avec un doigt humide et éponger tout restant d'eau et toutes bulles d'air sous la décalcomanie avec un chiffon doux.
- ⑤ Quand les décalcomanies sont sèche, détacher le colle autour des décalcomanies avec un chiffon humide.

#### ■Modo esatto per applicare le decalcomanie

- ① Pulire la superficie del modello con un panno umido.
- ② Ritagliare ciascun disegno dal foglio decalcomanie e immergerli in acqua calda per 20 secondi.
- ③ Controllare col polpastrello se il disegno è allentato sulla base di carta. In questo caso, applicarlo nella esatta posizione sul modello facendolo scivolare dalla base di carta.
- ④ Spostare il disegno nella esatta posizione mediante il polpastrello umido, quindi togliere l'acqua in eccesso e le bolle d'aria sotto la decalcomania mediante un panno soffice di cotone.
- ⑤ Quando la decalcomanie sono asciutte, togliere con un panno umido l'eccesso di colla intorno alla decalcomania stessa.

#### ■貼上水印標貼的正確方法：

- ①用濕布抹乾淨模型表面。
- ②按照各標貼的形狀從標貼紙上切出，浸到溫水之中約20秒。
- ③用指尖試行觸摸以確定標貼是否已脫離底紙，如果屬實，則把標貼連底紙放到模型表面的適當位置上，小心地將底紙移去，把標貼留在模型表面。
- ④以濕水的指尖把標貼移到正確的位置上，再用柔軟的綿質布料把標貼輕壓，以擠出標貼底下的氣泡和水分。
- ⑤標貼乾後，用濕布輕拭標貼及其附近的模型表面，以洗去可能殘留在標貼附近的多餘膠水，確保效果完美。



Copyright © 1994  
Printed in Hong Kong  
9004-01