

AIRFIX



A03049

BAC STRIKEMASTER

1:72

MODEL KIT • MAQUETTE A MONTER • MODELLBAUSATZ • MAQUETA PARA MONTAR



1/72 SCALE MODEL CONSTRUCTION KIT

A03049

BAC JET PROVOST T.5/ STRIKEMASTER Mk.88

GB The British Aircraft Corporation (now British Aerospace) Jet Provost T.5, Strikemaster has proved to be one of the most successful trainer, strike attack aircraft of recent years. The Jet Provost T.5 is a much refined version of the earlier T.3 and T.4, and of the 110 examples delivered to the RAF, many remain in service after some twenty years. It has served as the basic jet trainer with several flying training schools, the

F Le Jet Provost T.5/Strikemaster fabriqué par la British Aircraft Corporation (aujourd'hui la British Aerospace) s'est montré l'un des avions d'entraînement/assaut les plus réussis des ces dernières années. Le Jet Provost T.5 représente en effet une version perfectionnée des T.3 et T.4; un grand nombre des exemplaires livrés à l'RAF il y a vingt ans restent toujours en service. Cet avion a servi d'avion à réaction d'entraînement à plusieurs écoles de pilotage, au Royal Air Force Collège et au Central Flying School. Le BAC 167

D Das von der British Aircraft Corporation (jetzt British Aerospace) gebaute Modell Jet Provost T.5, Strikemaster hat sich als eins der erfolgreichsten Ausbildungs- und Gefechtsflugzeuge der letzten Jahre erwiesen. Das Jet Provost T.5 ist eine weitgehend verfeinerte Ausführung der früheren Modelle T.3 und T.4, und von den 110 an die RAF gelieferten Maschinen sind viele noch nach mehr als zwanzig Jahren im Dienst. Der Typ diente als Grundausbildungs- Düsenflugzeug bei mehreren

E El Jet Provost T.5/Strikemaster de la British Aircraft Corporation (hoy British Aerospace) ha demostrado ser uno de los aviones de adiestramiento/ataque de más éxito de los años recientes. El Jet Provost T.5 es una versión muy perfeccionada de los anteriores T.3, T.4, y de los 110 ejemplos entregados a la fuerza aérea británica (RAF), muchos siguen en servicio después de haber transcurrido unos veinte años. Ha prestado servicio como avión básico a chorro para adiestramiento en diversas escuelas del aire. el Royal Air Force college y

S British Aircraft Corporation (nå British Aerospace) jet Provost T.5! Strikemaster har vist seg å vaere en av de mest vellykkede opplæringsfly/angrepsfly de siste årene. Jet Provost T.5 er en sterkt raffinert utgave av de tidligere T.3 og T.4, og av de 110 flyene levert til RAF er fremdeles mange i bruk etter 20 år. Det har gjort tjeneste som skolefly ved flere flyskoler, Royal

Royal Air Force College and the Central Flying School. The BAC 167 Strikemaster is similar to the T.5, but with a more powerful Rolls Royce Viper 20 turbojet of 3140 lb. static thrust, and a pressurised cockpit. It can also carry up to 3000 lb. (1360 Kg) of underwing stores, and the type has been exported to eight countries where it will remain in service for several years. In RNZAF service the type is nicknamed the 'Blunty'.

Strikemaster est semblable au T.5, mais à la différence de celui-ci, est équipé d'un turboréacteur plus puissant - le Viper 20 Rolls Royce assurant une poussée statique de 1424 kg - et d'un habitacle pressurisé. L'avion peut également transporter jusqu'à 1360 kg de charges extérieures et l'on a pu l'exporter vers une dizaine de pays, lesquels envisagent de s'en servir pendant encore plusieurs années. En Nouvelle-Zélande, ce modèle porte le sobriquet de "Blunty" (aplati).

Fliegerschulen, beim Royal Air Force college und in der Central Flying School. Der BAC 167 Strikemaster ist dem T.5 ähnlich, doch mit einem leistungsstärkeren Rolls Royce Viper 20 Turbojet mit 3140 lb (1424 kg) Standschub und einem Überdruck-Cockpit. Es kann auch bis zu 3000 lb. (1360 kg) unter den Tragflächen hängende Lasten tragen, und der Typ is nach acht Ländern exportiert worden, wo er mehrere Jahre im Dienst bleiben wird. In der RNZAF hat er den Spitznamen "Blunty".

la Central Flying School. El Strikemaster BAC 167 es similar al T.5, pero con un turborreactor Rolis Royce Viper 20 mucho más potente de empuje estático de 3140 libras, y un puesto de pilotaje presurizado. Además puede llevar bajo las alas un armamento de 1360 Kg., y este tipo se ha exportado a ocho países en los que permanecerá en servicio por varios años. En servicio en la fuerza aérea neozelandesa (RNZAF) este tipo tiene el nombre familiar de 'Blunty'.

Air Force College og Central Flying School. BAC 167 Strikemaster ligner på T.5, men med en kraftigere Rolls Royce Viper 20 turbojet med en statisk kraft på 3140 lb, og trykk-cockpit. Flyet kan også fore med seg last på 1360 kg under vingene, og flytypen er eksportert til åtte land hvor den fortsatt vil vaere i tjeneste i flere år. Flyene som brukes av RNZAF er gitt okenavnet "Blunty".

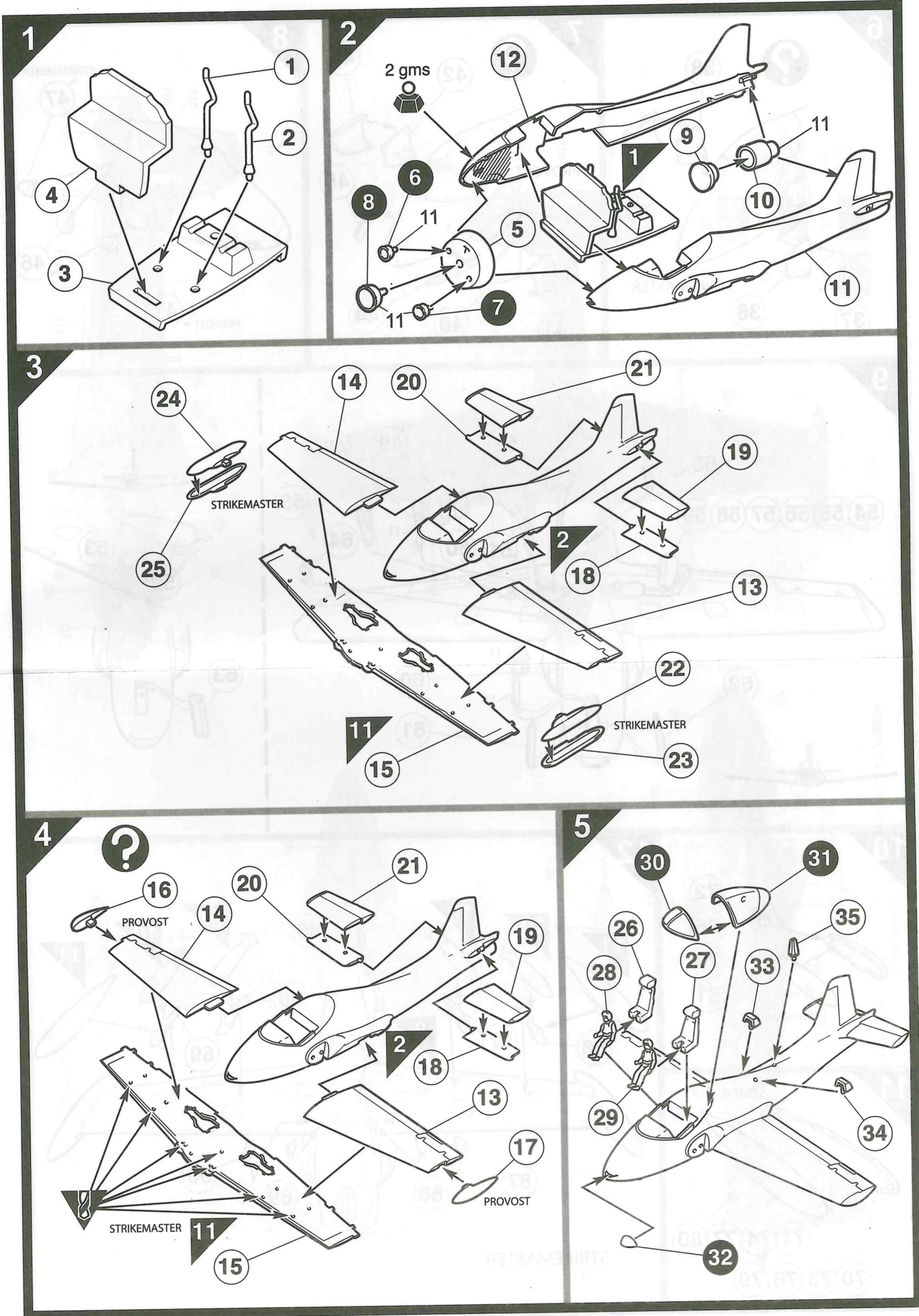

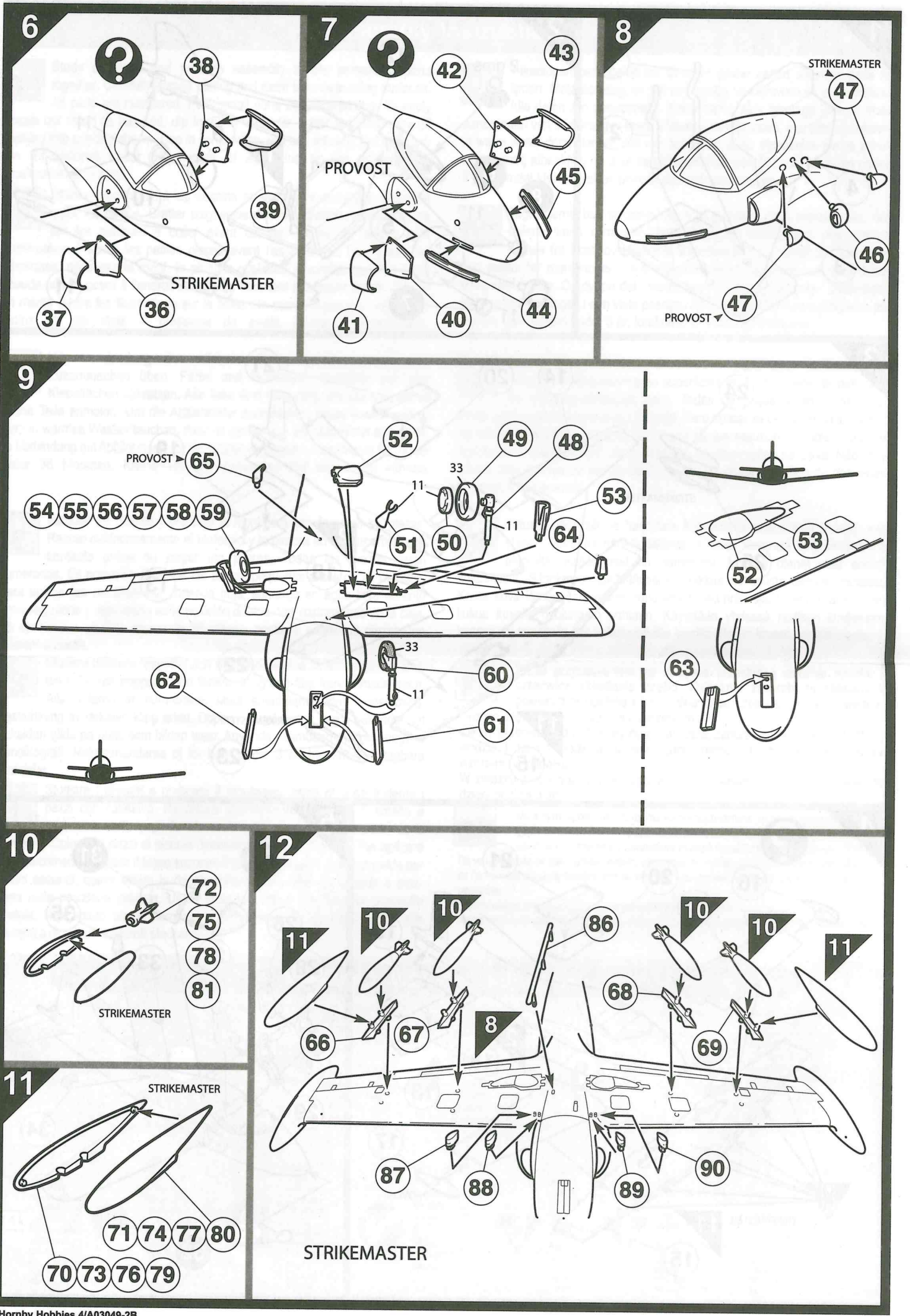

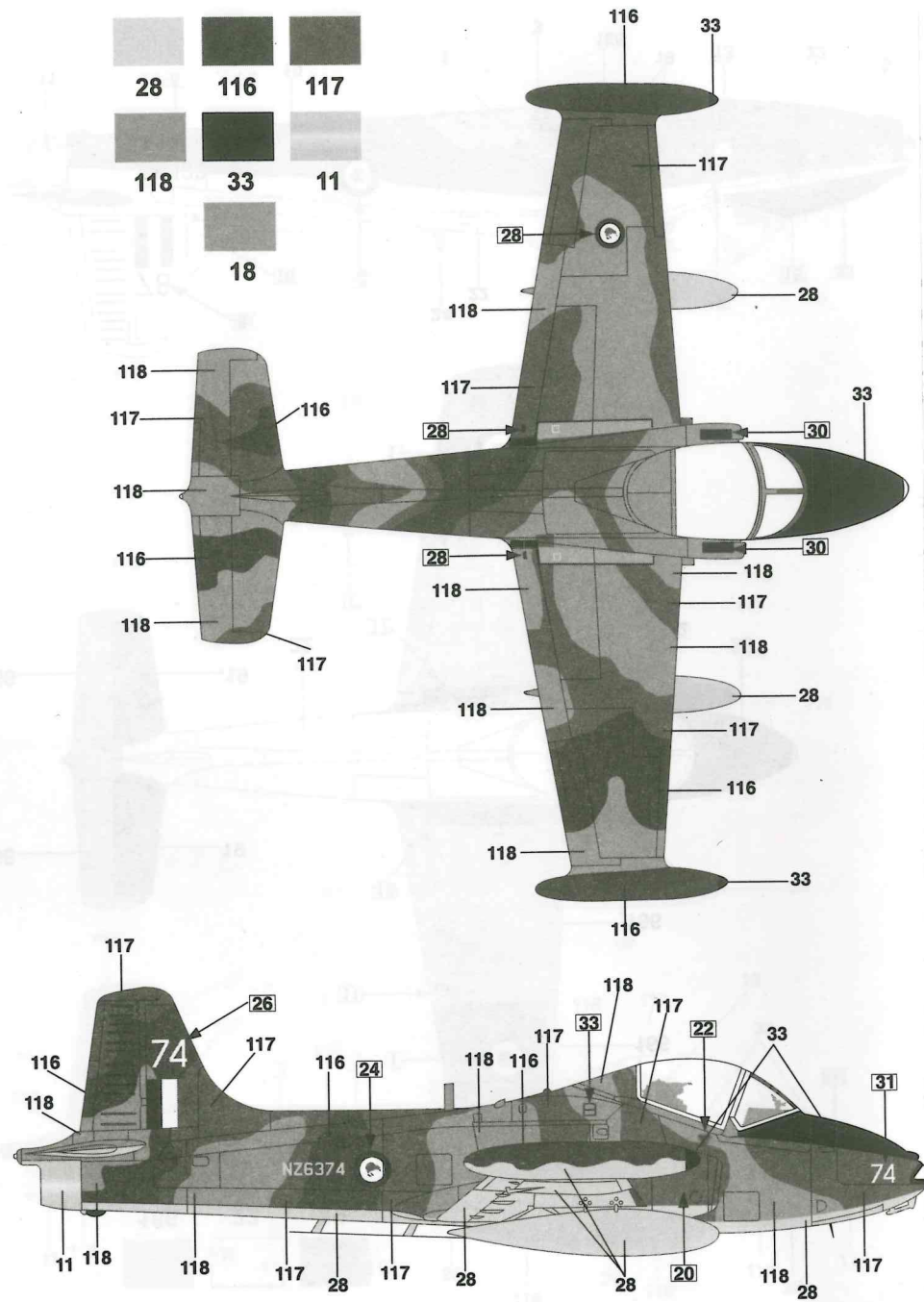
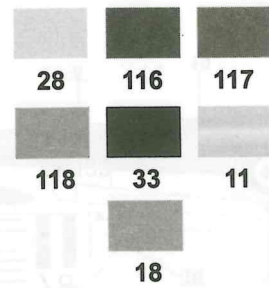

BAC 167 Strikemaster Mk.88
 NZ6374, '74' of 14 Squadron, Royal New Zealand Air Force, Ohakea, 1978.

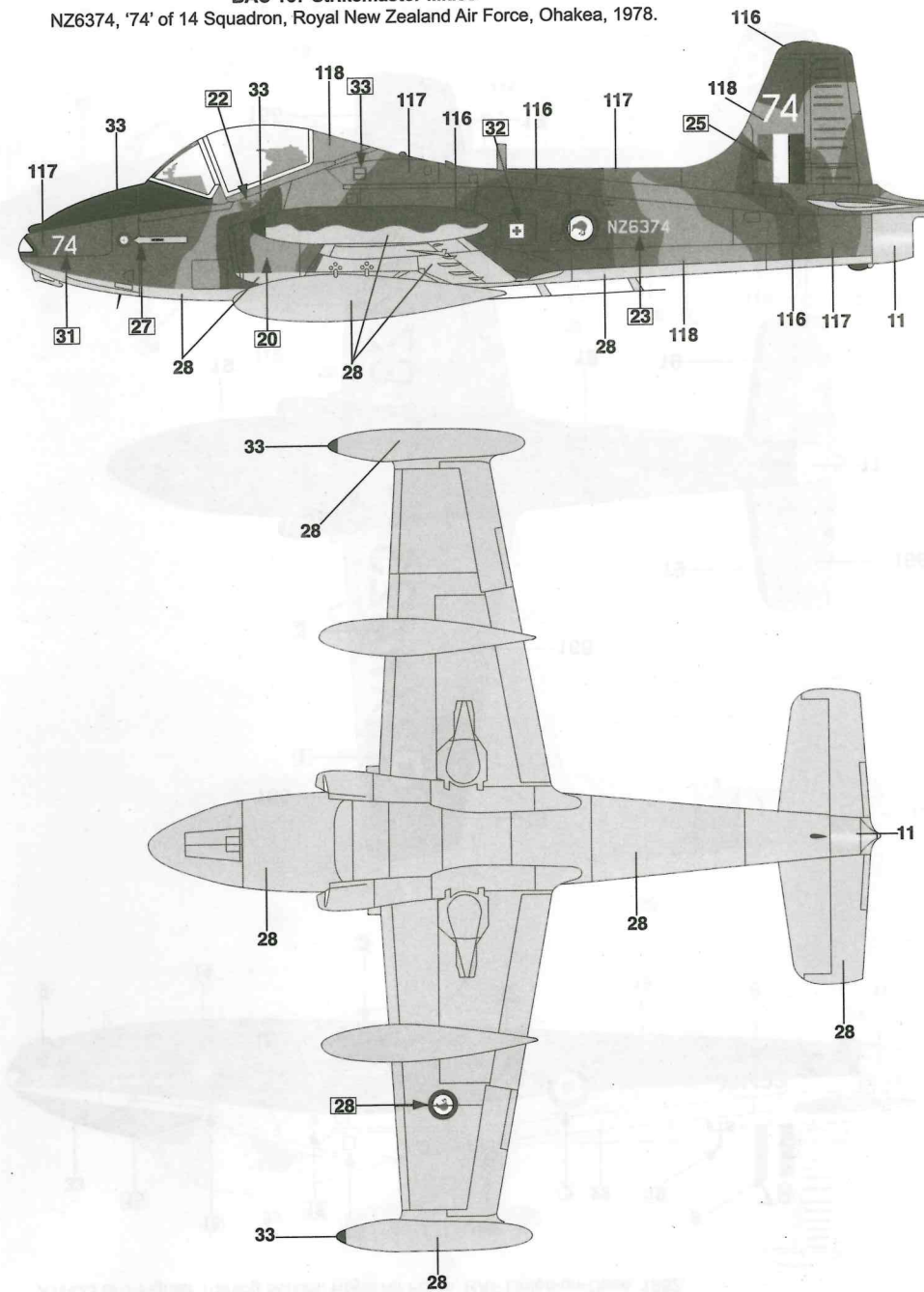

BAC Jet Provost T.Mk.5
XW423 of 1 Fighter Training School, Royal Air Force, RAF Linton-on-Ouse, 1982.

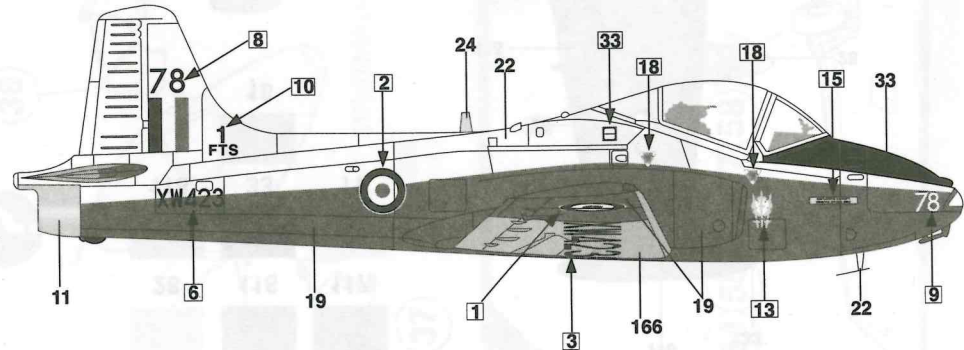
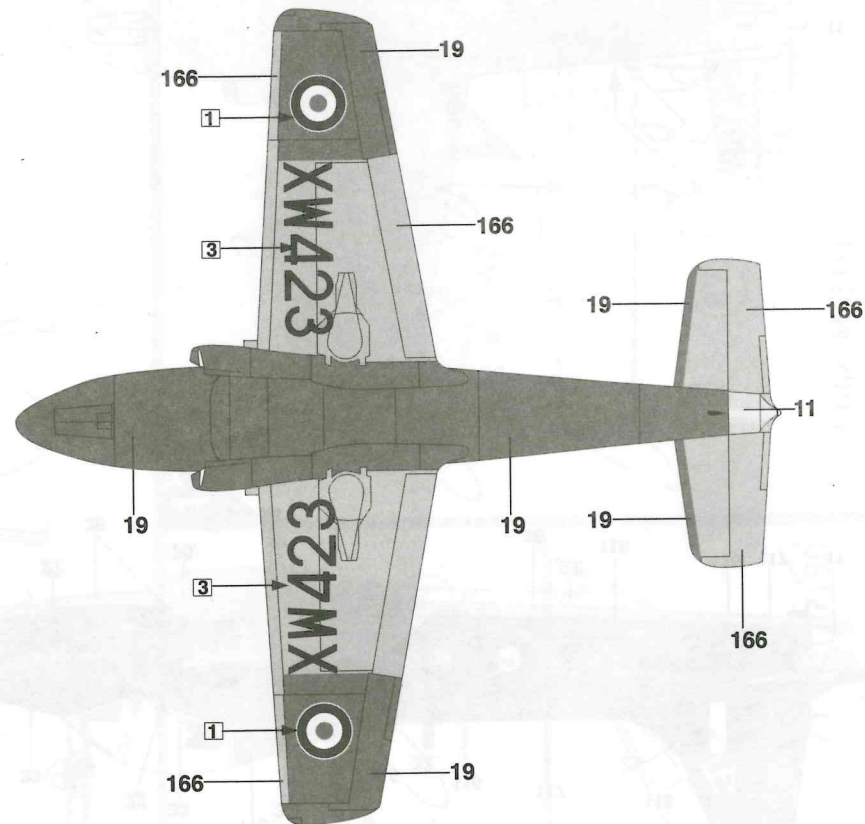
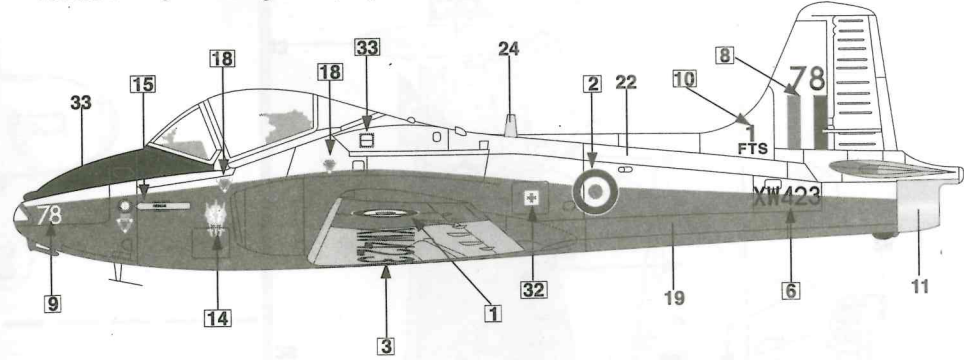
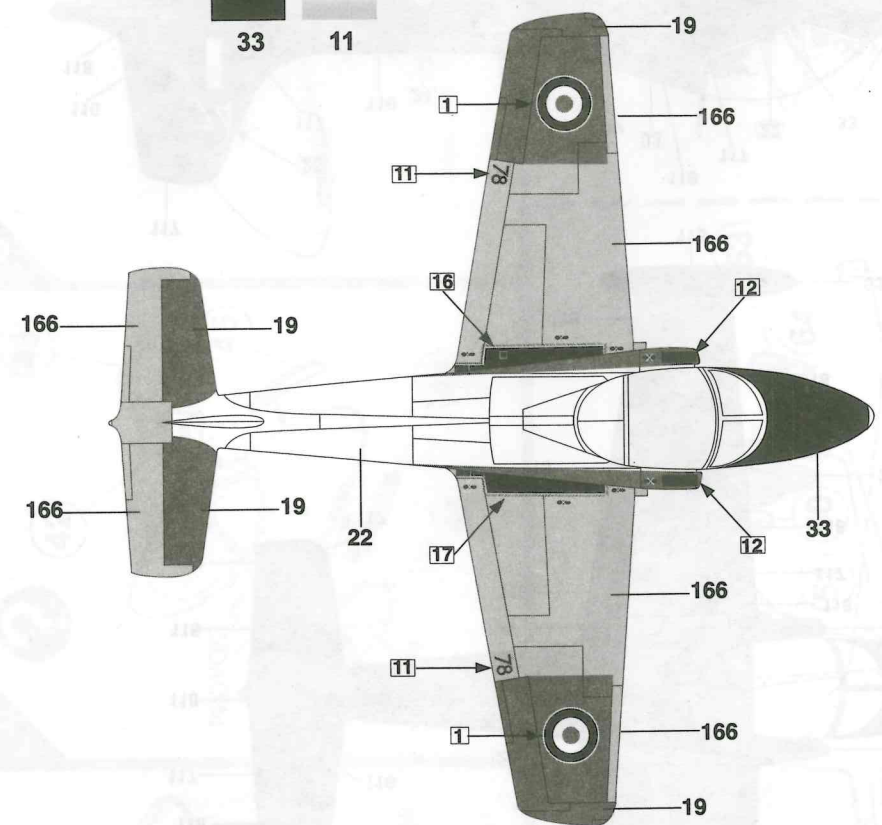
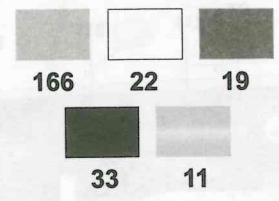

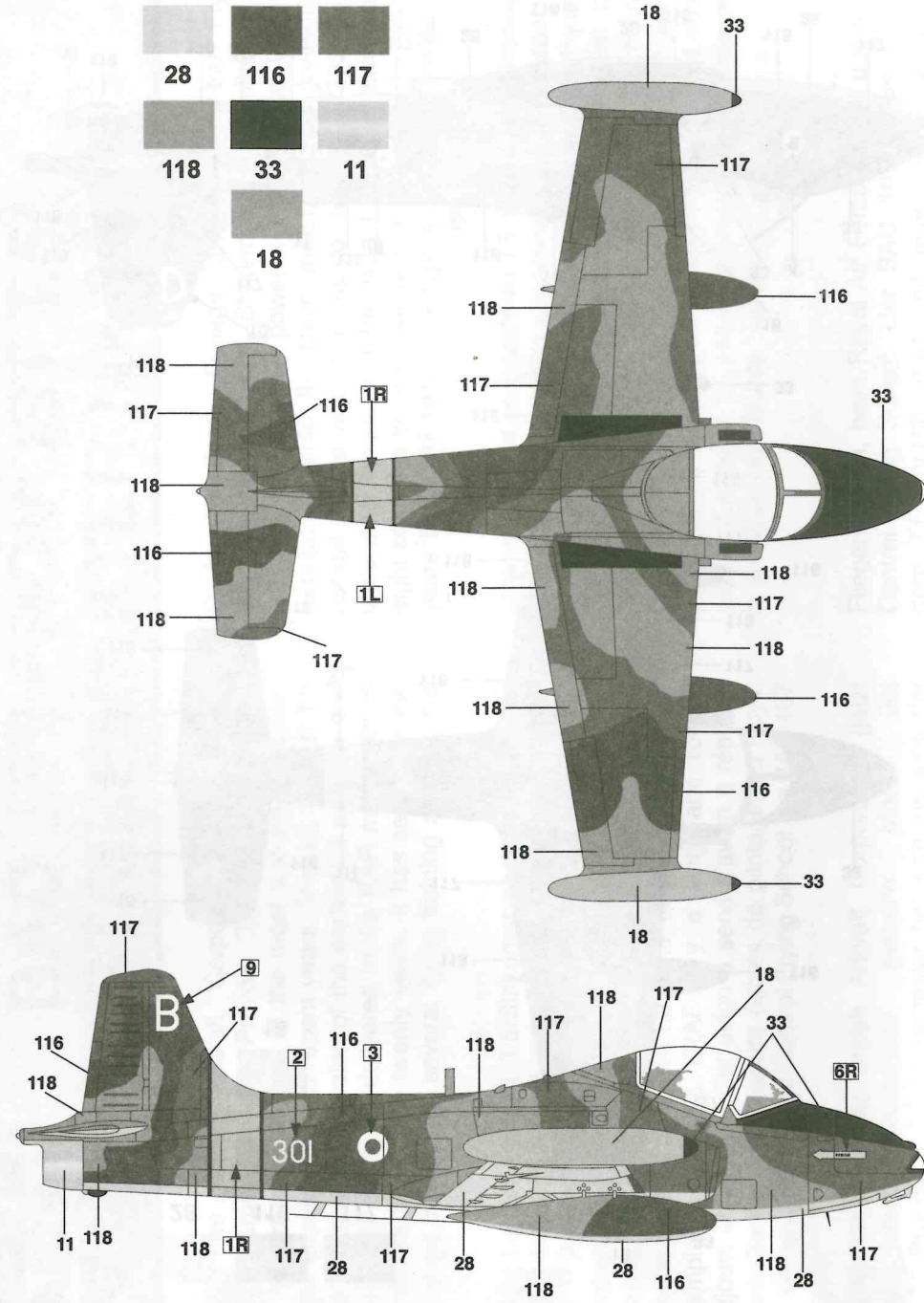
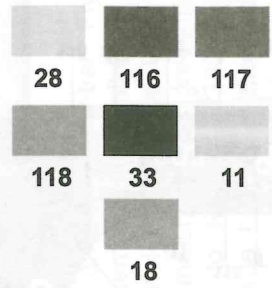

BAC 167 Strikemaster Mk.84
301 of 130 Squadron, Royal Singapore Air Force, Singapore, 1970's.

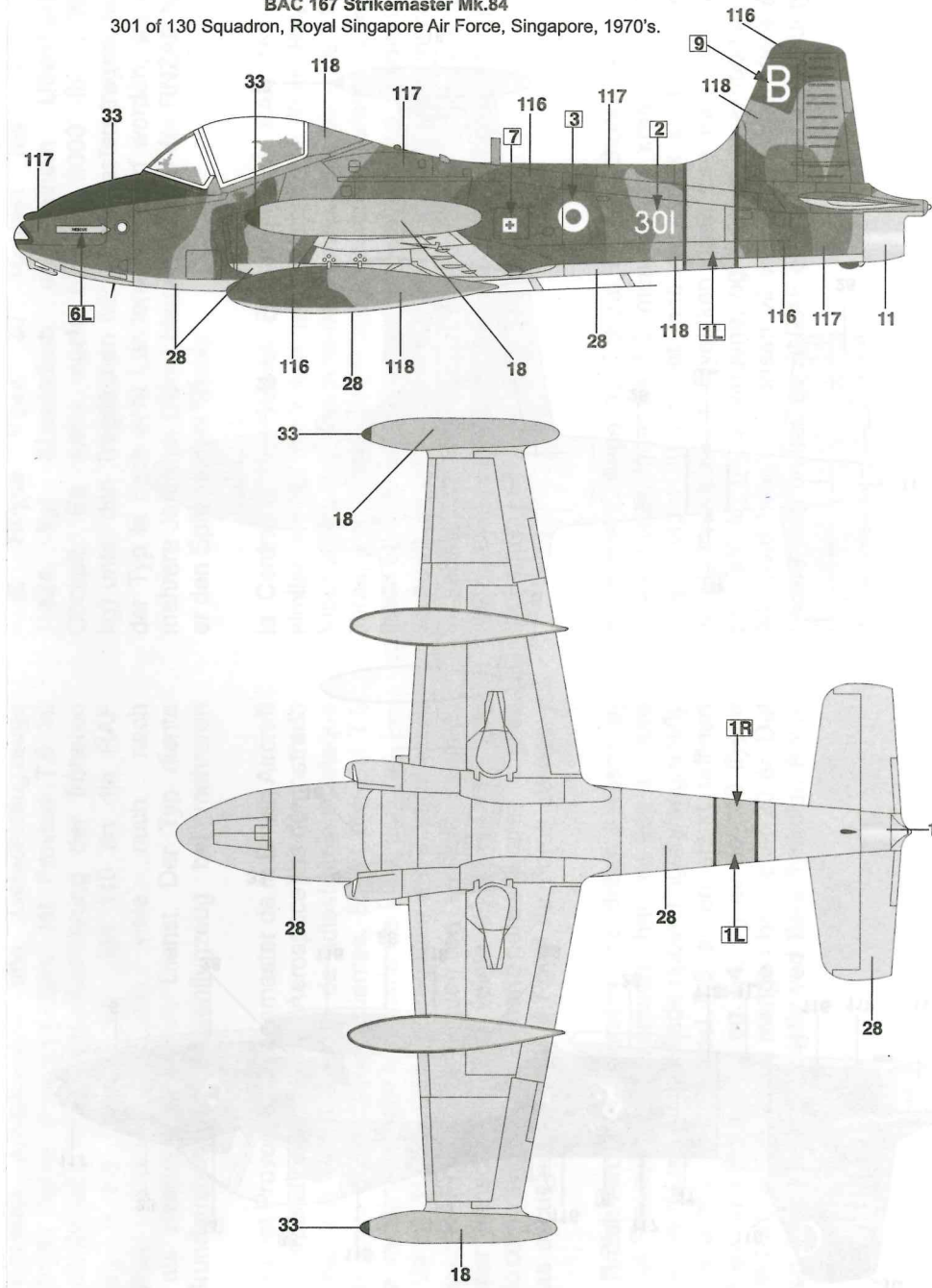

28	116	117
118	33	11
18		

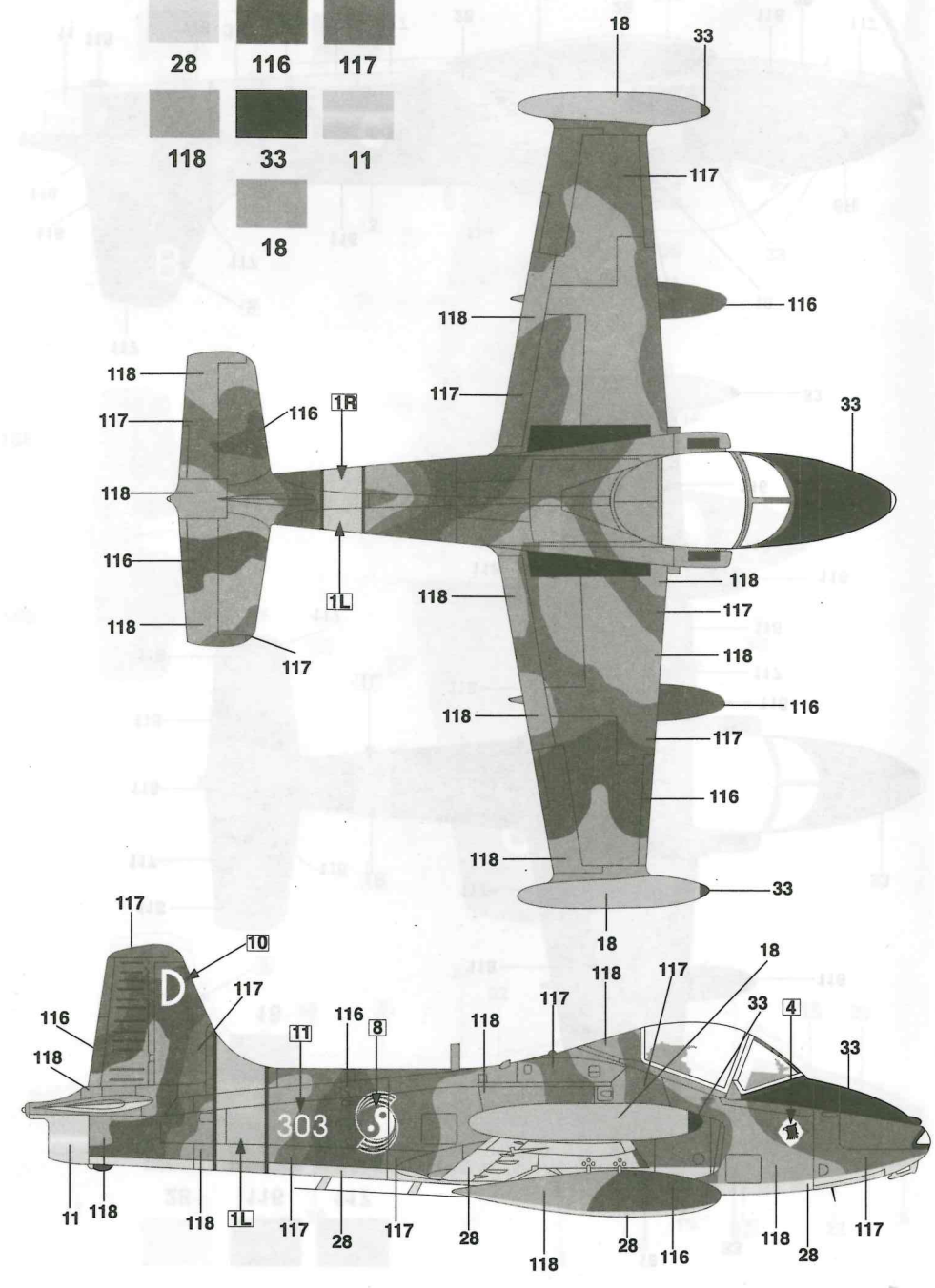

BAC 167 Strikemaster Mk.84
301 of 130 Squadron, Royal Singapore Air Force, Singapore, late 1970's.

