

# Советский истребитель

## МиГ-3

### Масштаб 1 : 48

# Soviet Fighter

## MiG-3

### Scale 1 : 48

МиГ-3 - самый массовый советский высотный истребитель начального периода Великой Отечественной войны (1941 -1945).

Истребитель МиГ-3 был создан в 1941 году в ОКБ А.Микояна. Он предназначался для высотного перехвата и обладал хорошими летными характеристиками на больших высотах. Несмотря на ряд недостатков, МиГ-3 показал себя сильной боевой машиной в руках инициативных и хорошо освоивших этот самолет летчиков. На нем начинали свой боевой путь такие выдающиеся советские пилоты-асы, как трижды Герой Советского Союза А.Покрышкин (59 сбитых самолетов противника), дважды Герои Советского Союза В.Зайцев (34), М.Кузнецов (28), А.Карпов (28).

В связи с изменившимися условиями ведения воздушных боев в 1942 году было принято решение о снятии МиГ-3 с производства. Сохранившиеся в летном состоянии истребители воевали в полках ПВО до конца 1943 года, а в авиации Черноморского Флота до 1944 года.

Всего за два года было произведено 3.322 истребителя МиГ-3.

MiG-3 - most numerous high-altitude fighter of an initial period of Soviet-German war.

The fighter was developed in 1941 by A. Mikoyan Design Bureau-MiG-3 was intended to intercept enemy aircraft and possessed excellent flight characteristics at high altitudes. MiG-3 was good machine when it's pilot was well trained. But also the first Mikoyan's aircraft had some drawbacks at low altitudes. Many Soviet aces started career at MiG-3 controls. Among them famous WWII ace A.Pokryshkin 3xHSU (59 victories) and 2xHSU W.Zaitsev (34), M.Kuznetsov (28), A.Karpov (28).

According to changes of air battle tactics in 1942 was accepted to cancel production of MiG-3. The MiG-3 fighters were in flight conditions up to the end of 1943 and served in Air Defense regiments and till mid -1944 in Air Force of Black Sea Fleet.

During two years (1941-1942) all in all 3.322 aircraft were built.

#### ВНИМАНИЕ!

Работать с клеем и красками в проветриваемом помещении и не допускать открытого огня.

Для сборки модели рекомендуется применять полистирольный клей ПС или его зарубежные аналоги.

Отделяя детали от литников, используйте модельный нож для зачистки.

#### Метод нанесения аппликаций

Чистым ножом или ножницами аккуратно вырежьте необходимую аппликацию.

Вырезанную аппликацию погрузите в теплую воду на 20 секунд.

Приложив аппликацию к необходимому месту, аккуратно удалите подложку.

Марлевым тампоном удалите пузырьки воздуха и слегка прижмите аппликацию.

После высыхания аппликаций влажным тампоном удалите остатки клея вокруг них.

#### CAUTION!

When you use glue or paint, do not use near open flame, and use in well ventilated room.

Glue and paint are not included.

When you take parts off from the runner frame, use a modeling scissors and trim excess plastic with a cutter or a file.

#### Correct Method for Applying Decals

Clean model surface with wet cloth.

Cut each design out of decal sheet and dip them in warm water for 20 seconds.

Check with finger tip if design is loose on base paper. If so, place it on proper position on model and slide off base paper leaving design on model.

Move design to exact position with wet finger tip, and push out excess water and air bubbles under decal with soft cotton cloth.

When decals get dry, wipe off with wet cloth excess glue left around decals.

A	Matt White	Белый, матовый	H	Matt Light Green	Светло-зелёный, матовый
B	Matt Black	Чёрный, матовый	J	Matt Desert Yellow	Светло-коричневый, матовый
C	Signal Red	Красный	K	Matt Rust	Ржавчина
D	Light Blue	Светло-голубой	L	Matt Aluminium	Алюминиевый, матовый
E	Matt Light Grey	Светло-серый, матовый	M	Polished Steel	Полированная сталь
F	Insignia Yellow	Жёлтый, матовый	N	Gunmetal	Стальной, серый
G	Matt Forest Green	Зелёный, матовый	P	Matt Leather	Кожа, матовая

ЗАО «Алангер» Адрес: Россия, Москва,  
ул.Балтийская, д.15, офис 403.

Тел./факс: (095)974-52-24, 974-77-58.

E-mail: [alanger@ria-norma.com](mailto:alanger@ria-norma.com)

ALANGER Ltd. Office 403, Baltiyskaya  
str., bld. 15, Moscow, Russia.

Tel./fax: (+7 095) 974-52-24? 974-77-58

E-mail: [alanger@ria-norma.com](mailto:alanger@ria-norma.com)

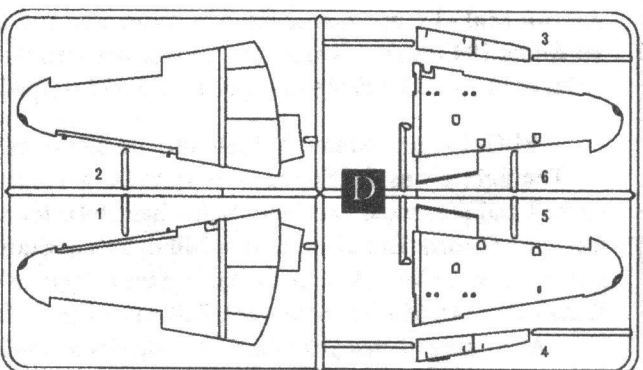
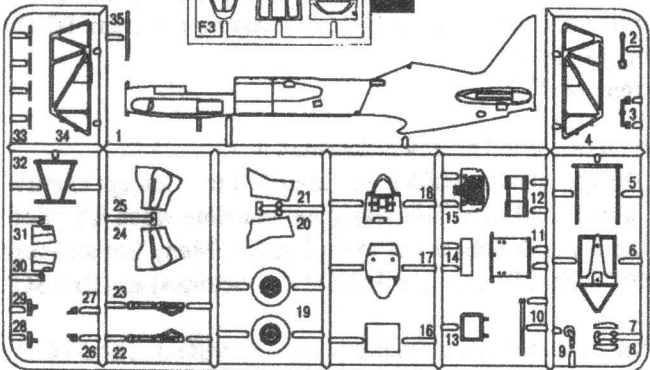
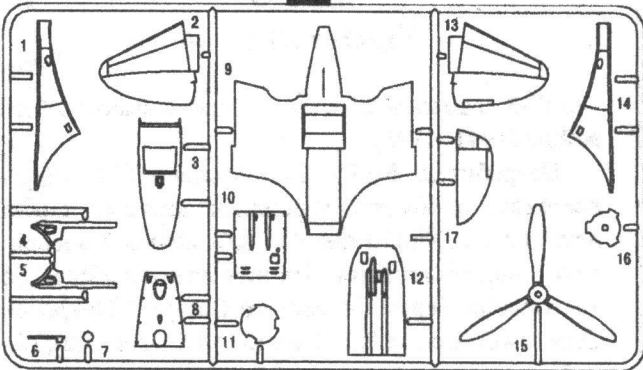
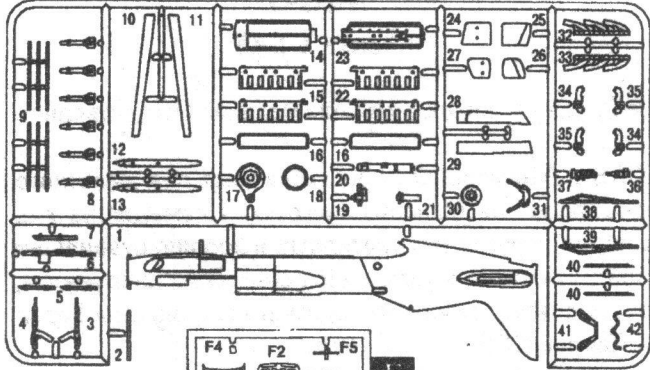
**B****C****A**

-  **DO NOT CEMENT**  
NICHT KLEBEN  
NE LEPITI  
НЕ КЛЕИТЬ
-  **OPEN HOLE**  
OEFFNEN  
PROVRATIT  
ПРОСВЕРЛИТЬ
-  **BEND**  
BIEGEN  
OHNOUIT  
ИЗОГНУТЬ
-  **MAKE 2 PCS**  
2 TEILE FERTIGEN  
UDĚLATI 2 KUSY  
СДЕЛАТЬ 2 ДЕТАЛИ
-  **OPTIONAL**  
NACH BELIEBEN  
VOLNY VYBER  
ПРОИЗВОЛЬНЫЙ ВЫБОР

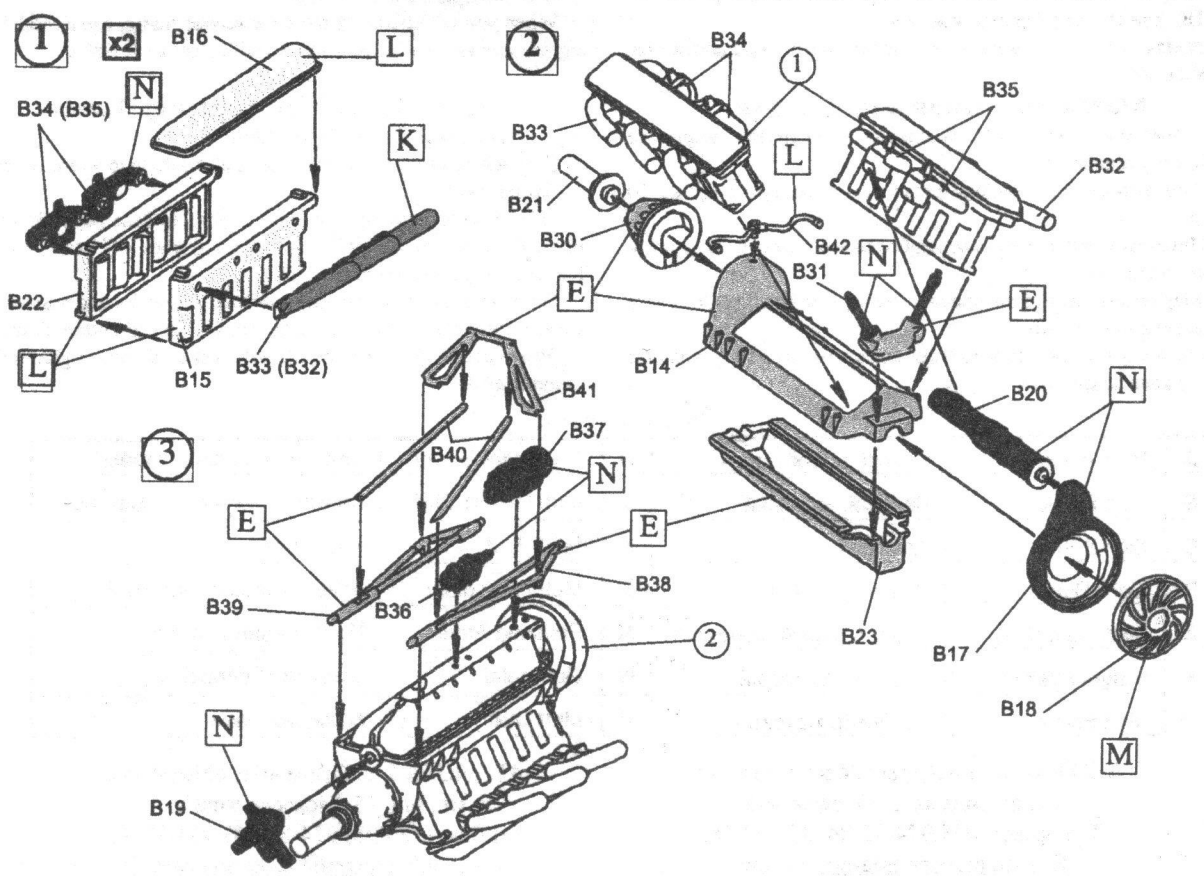

4

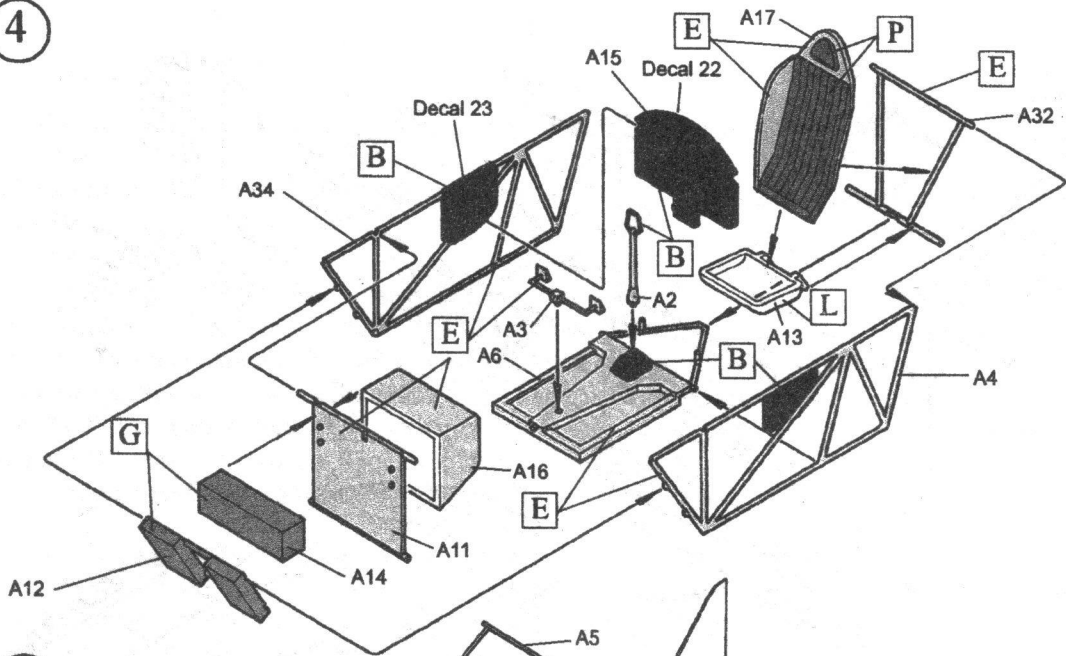

5

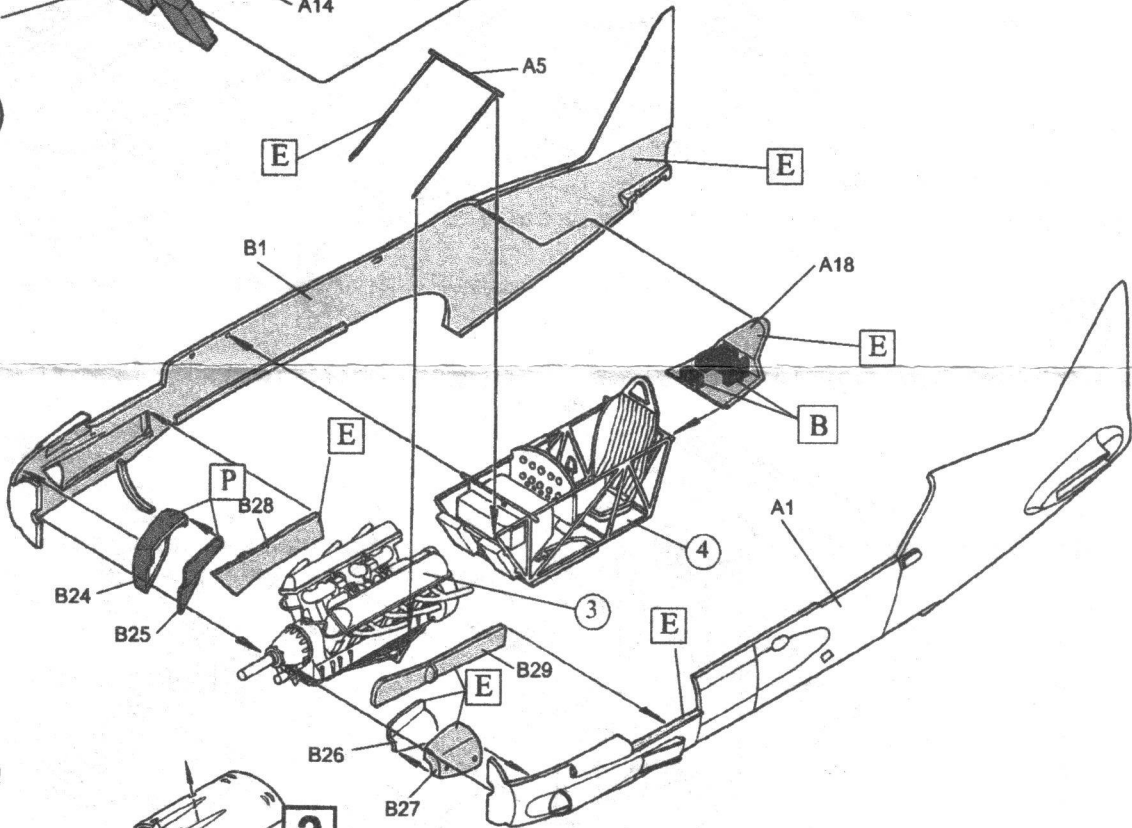

6

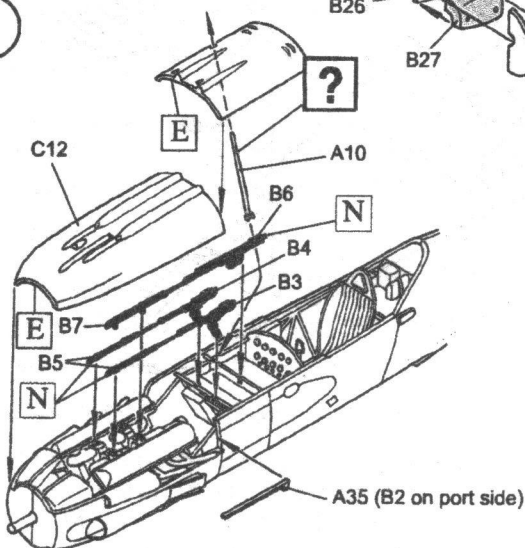

7

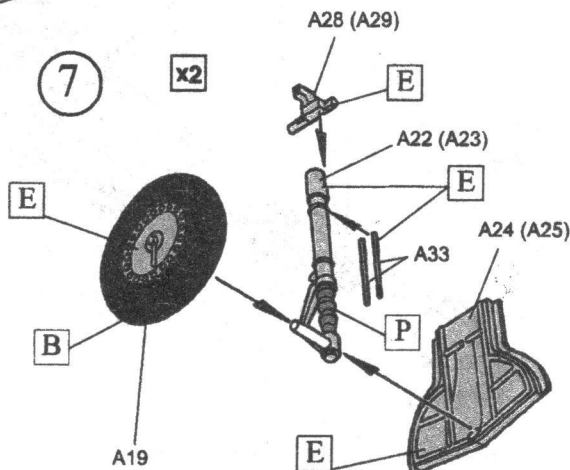

8

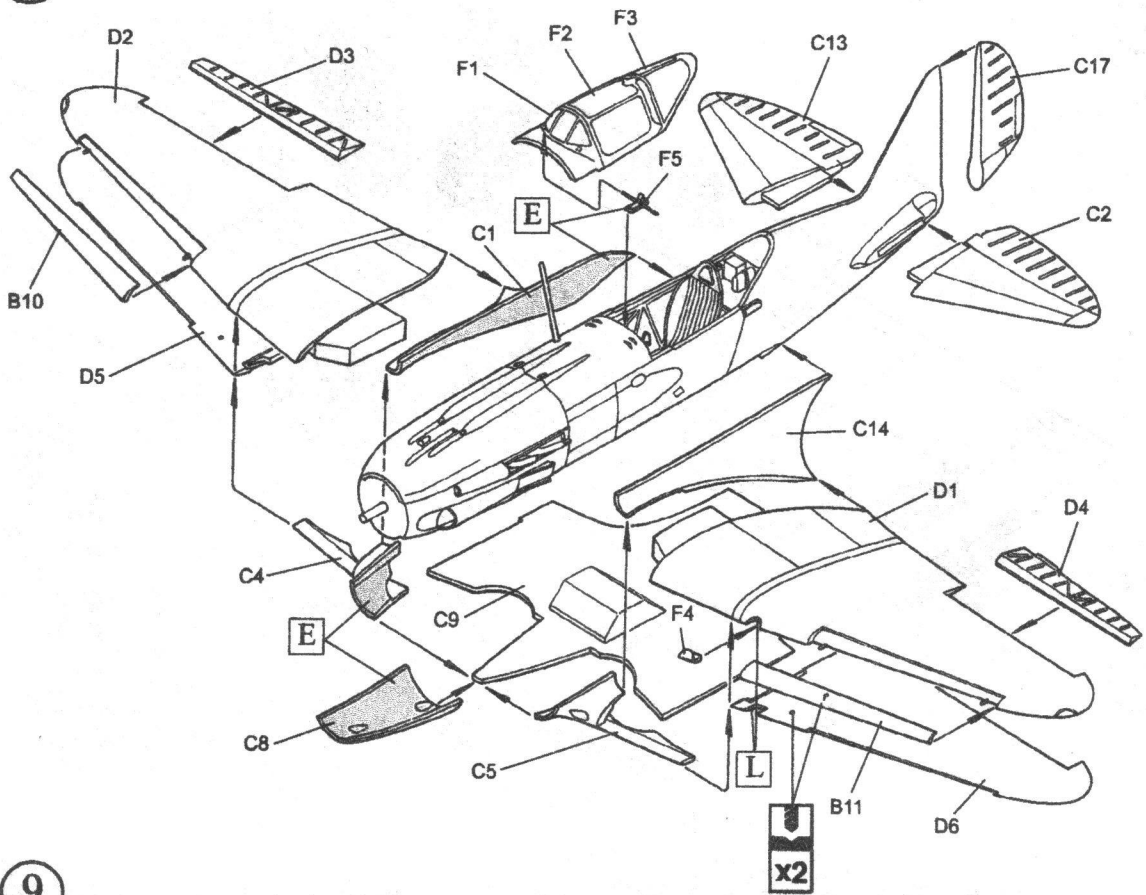

9

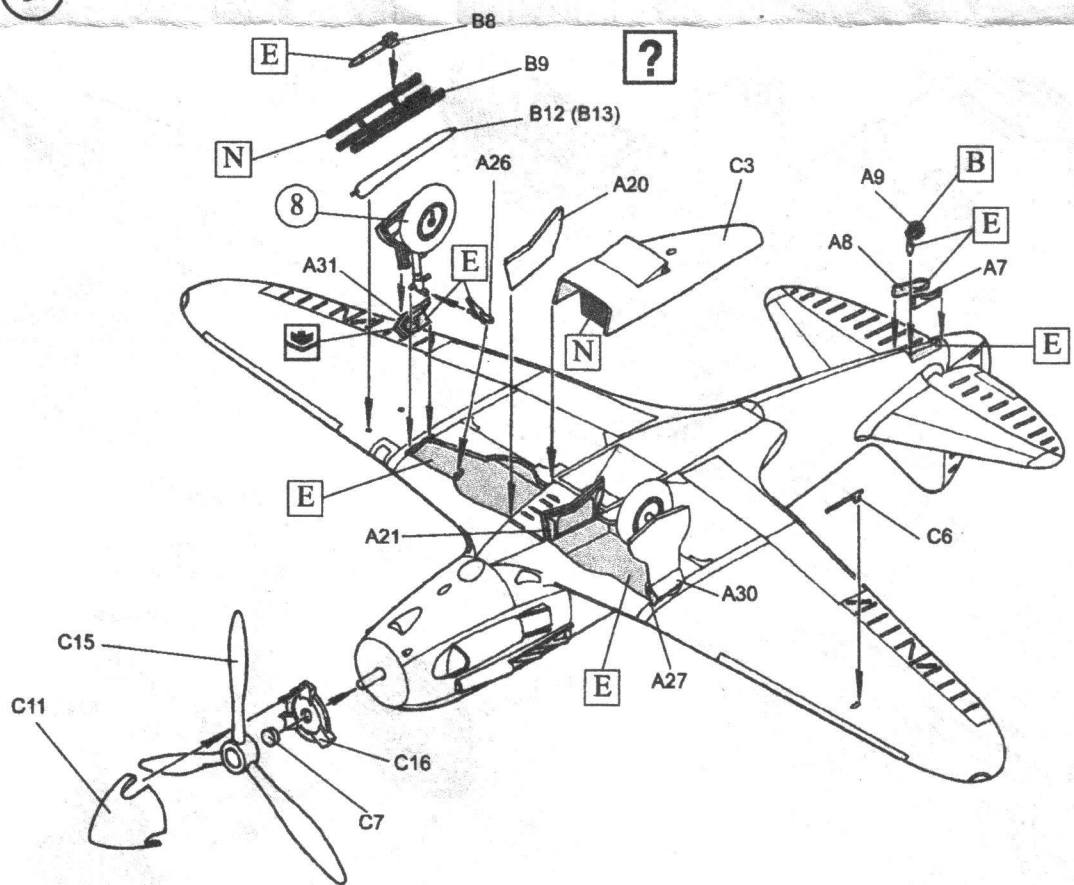



# MiG-3 fighter Air Defense of Moscow 1941-1942

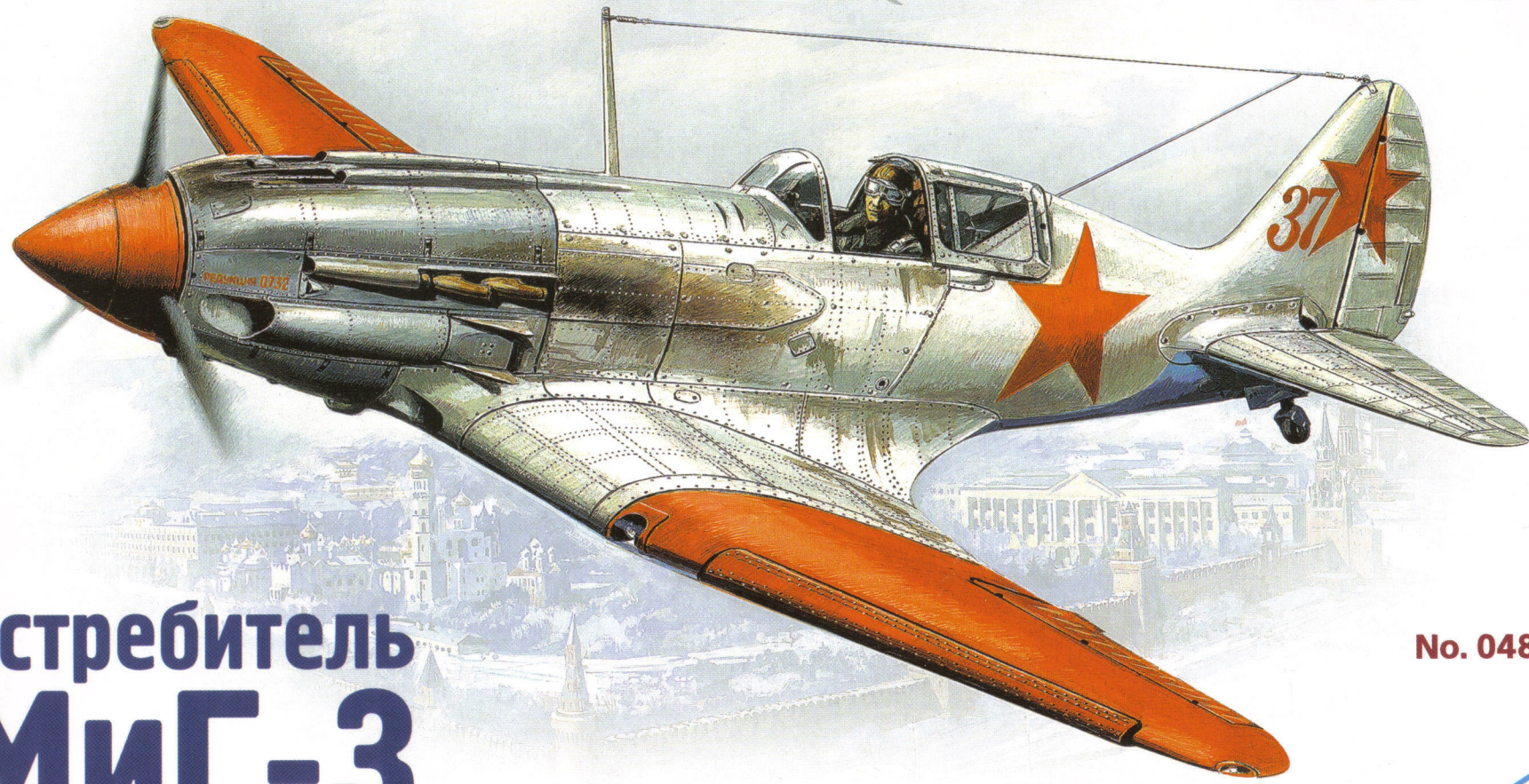
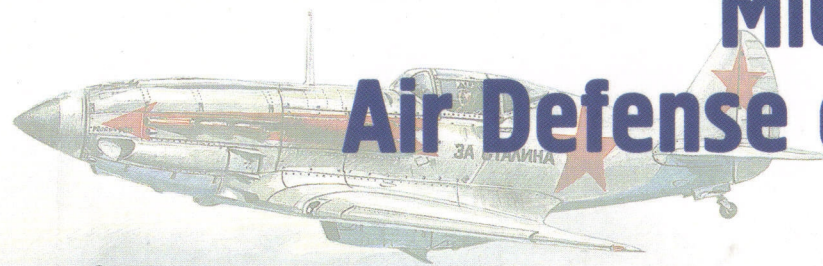

MADE IN RUSSIA

# Истребитель МиГ-3 ПВО Москвы (1941-1942 гг.)

No. 048005

SCALE • МАСШТАБ  
1:48

# Истребитель МиГ-3 ПВО Москвы (1941-1942 гг.)



12 Гвардейский истребительный авиаполк,  
ПВО Москвы, март 1942 года.

12 Guards Fighter Regiment,  
Moscow Air Defence, March 1942.

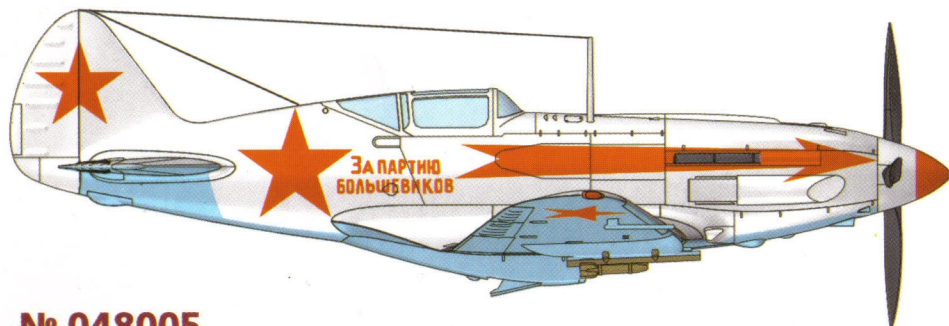

**№ 048005**

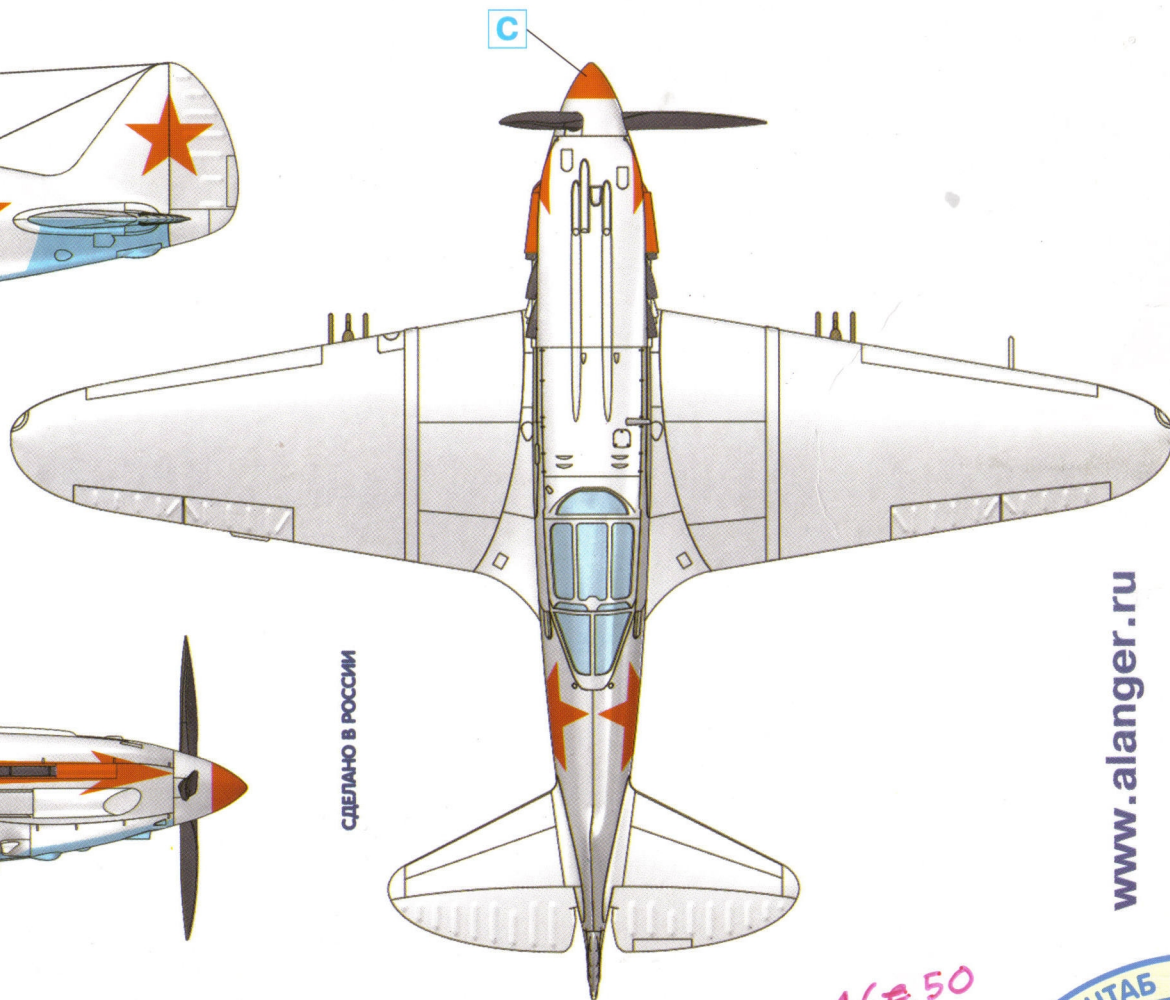

СДЕЛАНО В РОССИИ

[www.alanger.ru](http://www.alanger.ru)

16€50

## MiG-3 fighter Air Defense of Moscow 1941-1942

SCALE • МАСШТАБ  
**1:48**