



1:76 SHERMAN M4A2 TANK

A01303

MODEL KIT - MAQUETTE A MONTER - MODELLBAUSATZ - MODELLO A SCALA - BOUWMODEL - MAQUETA PARA MONTAR - PLASTBYGGSATS - RAKENNUSARJIA - MODELO PARA CONSTRUIR - MODELBYGGESÆT - ΣΥΝΑΡΜΟΛΟΓΟΥΜΕΝΟ ΜΟΝΤΕΛΟ



Sherman M4A2

GB The best-known of all American medium tanks, the Sherman was designed in 1941 as an improvement on the earlier M3 Lee and Grant series; after initial production in 1942, large numbers of Shermans were issued to the British Army, and the type became the standard Allied medium tank. It was simple to maintain, rugged, reliable and fast; the flexible design allowed easy changes to the main armament and other equipment to be made without disrupting supplies to the operational units. For amphibious operations in both the European and Pacific theatres of war it could be carried by the LCM, and a number were specially adapted for the amphibious role (DD Sherman) before the

F Le plus connu de tous les chars américains de taille moyenne, le Sherman fut conçu en 1941 en tant qu'amélioration des anciens modèles M3 Lee et Grant et sa production commença en 1942. Un grand nombre fut livré à l'armée britannique et le Sherman devint le char moyen standard des Alliés. D'un entretien simple, il était robuste, fiable et rapide, et sa conception extrêmement souple permettait de modifier très facilement l'armement principal et les équipements annexes sans perturber l'approvisionnement des unités opérationnelles. Pour les opérations amphibies sur les théâtres de guerre en Europe et dans le Pacifique, il était capable d'être transporté en barge de débarquement mécanisé et plusieurs furent spécialement adaptés et transformés en

D Der Sherman war sicherlich der bekannteste der amerikanischen mittelschweren Panzer und wurde als verbesserter Nachfolger der Reihe M3 Lee/Grant entwickelt. Bereits im frühen Stadium der Serienproduktion wurde der Sherman 1942 an die Britische Armee geliefert. Der M4 wurde schnell zum mittelschweren Standard-Panzer der Alliierten. Er war einfach zu warten, robust, zuverlässig und schnell. Seine flexible Bauform ermöglichte problemlose Änderungen an der Hauptbewaffnung und anderen Ausrüstungen, ohne dabei Unterbrechungen in der Versorgung der Truppen zu verursachen. Für amphibische Operationen auf europäischen und pazifischen Kriegsschauplätzen konnte er auf mittleren Landungsbooten transportiert werden. Einige Panzer wurden für die alliierten Landungen im Juni 1944

E El Sherman, el más conocido de todos los tanques estadounidenses de tamaño intermedio, se diseñó en 1941, como versión mejorada de los anteriores M3 Lee y Grant; tras una producción inicial en 1942, el ejército británico recibió un elevado número de unidades del Sherman, que se convirtió en el tanque de tamaño medio estándar de los aliados. Era fácil de mantener, robusto, fiable y veloz y su diseño flexible facilitaba el cambio de armamento principal y otros equipos sin interrumpir el suministro a las unidades operativas. Para operaciones anfíbias en frentes de guerra en Europa y el Pacífico, podía ser transportado mediante el LCM, adaptándose varias unidades para uso anfibio (DD Sherman) antes de las operaciones del

S Sherman, den mest kända av alla amerikanska stridsvagnar av medelstorlek, skapades 1941 som en förbättring av de forna modellerna M3 Lee och Grant. Den ursprungliga produktionen 1942 var i stora antal avsedd för den britiska armén, och denna modell blev också de allierades medelstora standardstridsvagn. Den var lätt att underhålla, robust, tillförlitlig och snabb. Dess ytterst smidiga utförande gjorde det möjligt att mycket lätt byta ut den huvudsakliga beväpningen och tillhörande utrustning utan att äventyra leveranser till operativa enheter. För amfibieoperationer på operationsteatrar i Europa och Stilla Havet kunde den transporteras av LCM, och ett visst antal specialanpassades och förvandlades till amfibiestridsvagnar (DD

"D-Day" landings i juni 1944, where they gave valuable service during the initial assaults. The markings in this kit are for a Mk.IV Sherman Mk.I, U.S. Army, based in Europe 1944 and a Sherman Mk.II involved in the "D-Day" landings, and belonged to No.4 Troop, "A" Squadron, 3rd. County of London Yeomanry, of the 4th Armoured Brigade, 1st Corps. The Sherman weighed approximately 30 tons, and was armed with a turret-mounted 75mm gun and two .3in machine guns. Maximum armour thickness was 3in. Overall length: 19ft 6in. Over 40,000 Sherman variants were built between 1942 and 1946.

char amphibie (Sherman DD) pour le Jour « J » en juin 1944 où ils rendirent d'incalculables services pendant la première vague d'assaut. Les éléments de décoration de ce kit sont ceux d'un Mk.IV Sherman Mk.I de l'armée des États-Unis basée en Europe en 1944 et d'un Sherman Mk.II qui participa au débarquement de Normandie en servant au sein du Groupe 4 de l'Escadron A, 3e County of London Yeomanry, 4e Brigade blindée du 1er Corps d'armée. Armé d'un canon de 75 mm monté dans une tourelle et de deux mitrailleuses de 7,62 mm, le Sherman pesait environ 30 tonnes. L'épaisseur maximum de son blindage était de 75 mm. Longueur hors tout : 5,95 m. Plus de 40.000 Sherman (toutes versions confondues) furent construits entre 1942 et 1946.

in der Normandie als DD Sherman speziell als Schwimmpanzer ausgerüstet und leisteten bei den ersten Angriffen unschätzbare Dienste. Die Markierungen in diesem Bausatz sind für einen Mk.IV Sherman Mk.I der 1944 in Europa stationierten U.S. Army bestimmt, oder für einen Sherman Mk.II, der bei der Landung in der Normandie mitwirkte und der 4. Kompanie der Squadron A der 3. County of London Yeomanry der 4. Armoured Brigade im 1. Corps angehörte. Der Sherman wog um die 30 Tonnen und war mit einem turmontierten 75 mm Geschütz und zwei 7,62 mm MG bewaffnet. Die maximale Dicke seiner Panzerung betrug 75 mm. Gesamtlänge: 5,95 m. Von 1942 bis 1946 wurden 40.000 Panzer dieses Typs in verschiedenen Versionen gebaut.

Día D, en junio de 1944, durante las que prestaron una valiosísima colaboración en los asaltos iniciales. Las marcas de este juego corresponden a un Mk.IV Sherman Mk.I, del Ejército Estadounidense en Europa durante 1944 y un Sherman Mk.II como los que participaron en las operaciones del Día D, integrados en el Batallón nº 4, Escuadrón "A", del 3er Grupo de Caballería Voluntaria del Condado de Londres, de la 4ª Brigada Blindada, Ter Cuerpo. El Sherman tenía un peso aproximado de 30 toneladas y estaba equipado con un cañón de 75mm en la torreta y dos ametralladoras de 3 pulgadas. El grosor máximo del blindaje era de 76,2mm. Largo total: 5,95m. Entre 1942 y 1946 se construyeron más de 40.000 unidades de las distintas variantes del Sherman.

Sherman) för dagen "D" i juni 1944, där de svarade för ovärderliga insatser under den första anfällsvägen. Märkena i den här byggsatsen härstammar från den amerikanska arméns Mk.IV Sherman Mk.I, som var baserad i Europa 1944, och Sherman Mk.II, som deltog i landstigningen på dagen "D" och som hörde till "No.4 Troop, "A" Squadron, 3rd. County of London Yeomanry, of the 4th Armoured Brigade, 1st Corps". Sherman vägde cirka 30 ton och var beväpnad med en 75 mm-kanon monterad på ett kanontorn och två 7,62 mm-kulsprutor. Den maximala tjockleken på dess pansar var 75 mm. Totalängden var 5,95 m. Över 40 000 Sherman (alla versioner sammantagna) byggdes mellan 1942 och 1946.

FOR BEST RESULTS: Surfaces to be painted should be clean - before parts are removed from the sprue, wash in warm, soapy water, rinse and dry thoroughly. Stir paints thoroughly before use.

PLEASE NOTE: Some parts in the kit may not be required to build the model specified.

1

x6

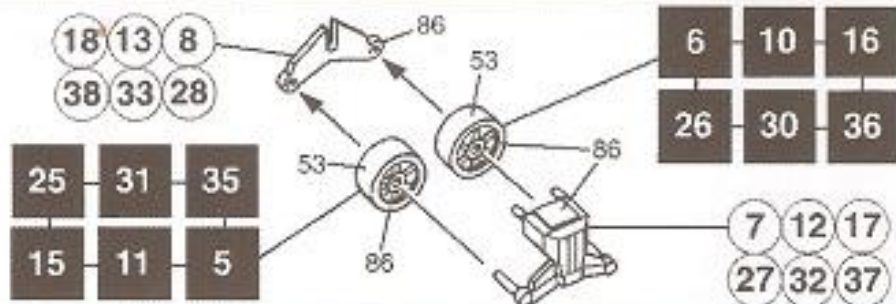

2

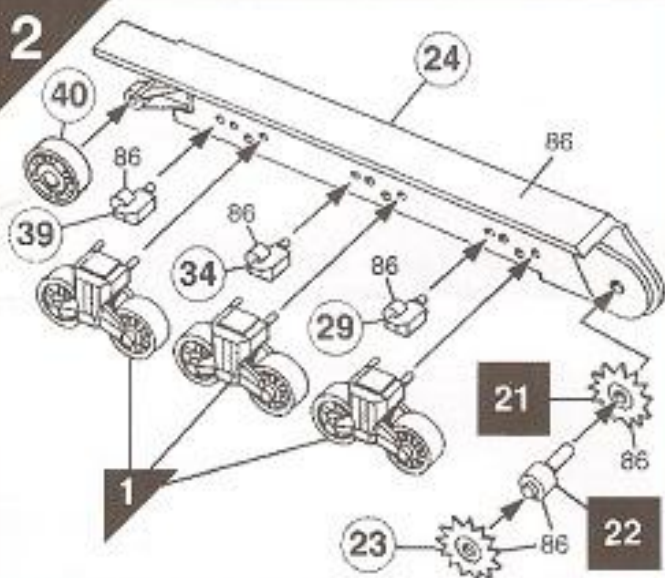

3

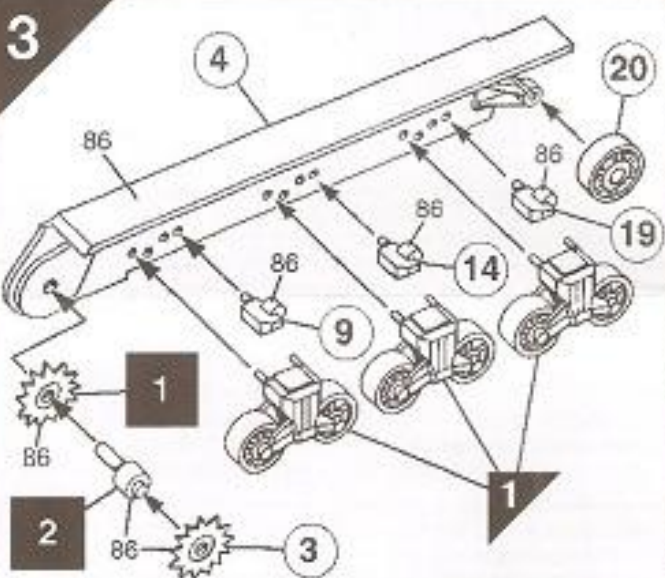

4

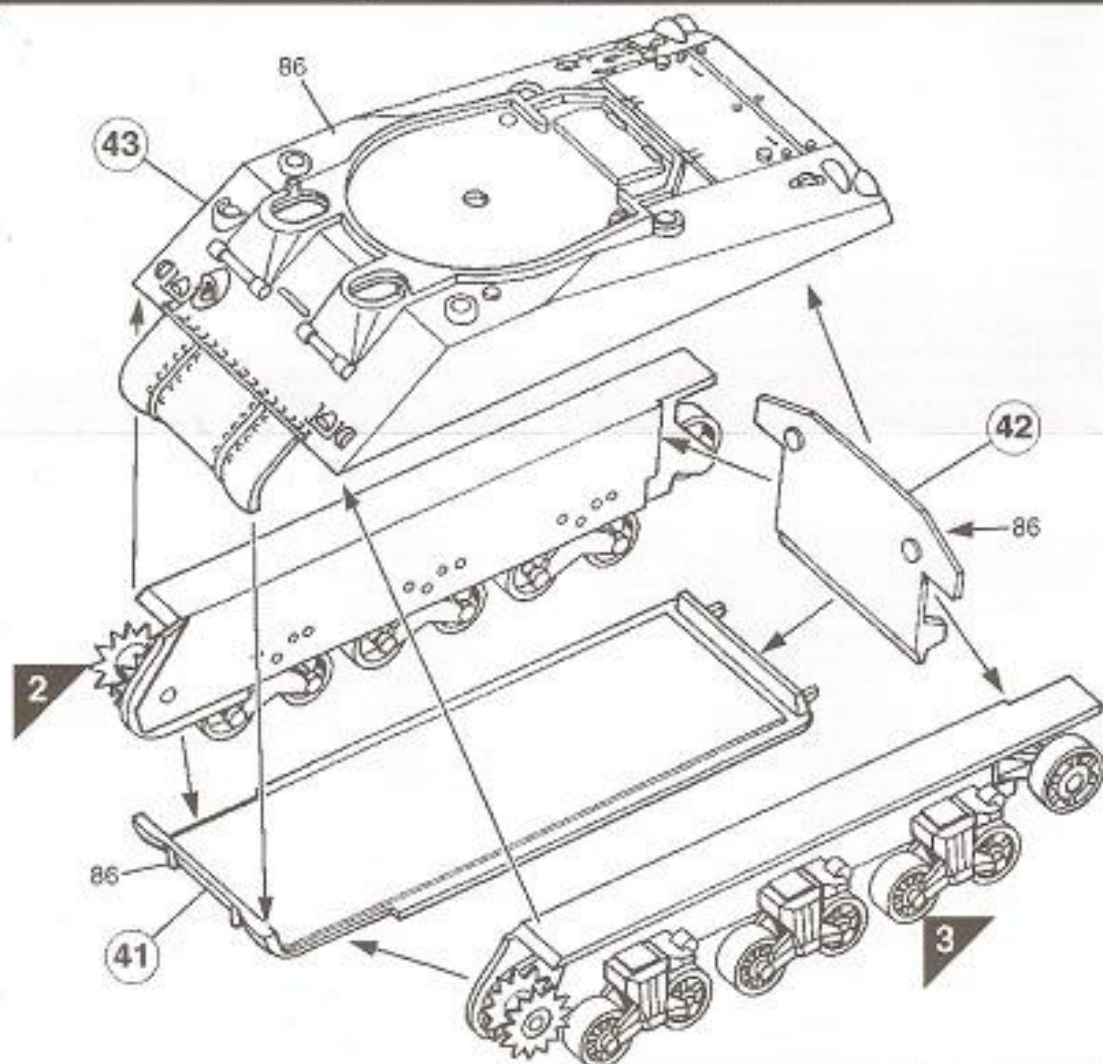

5

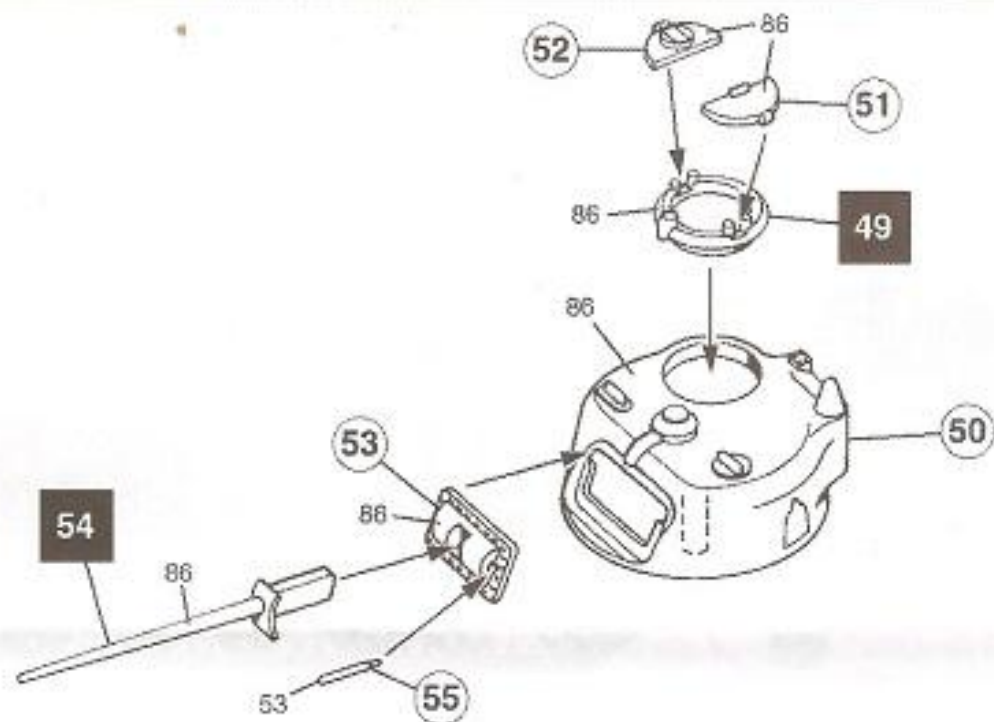

6

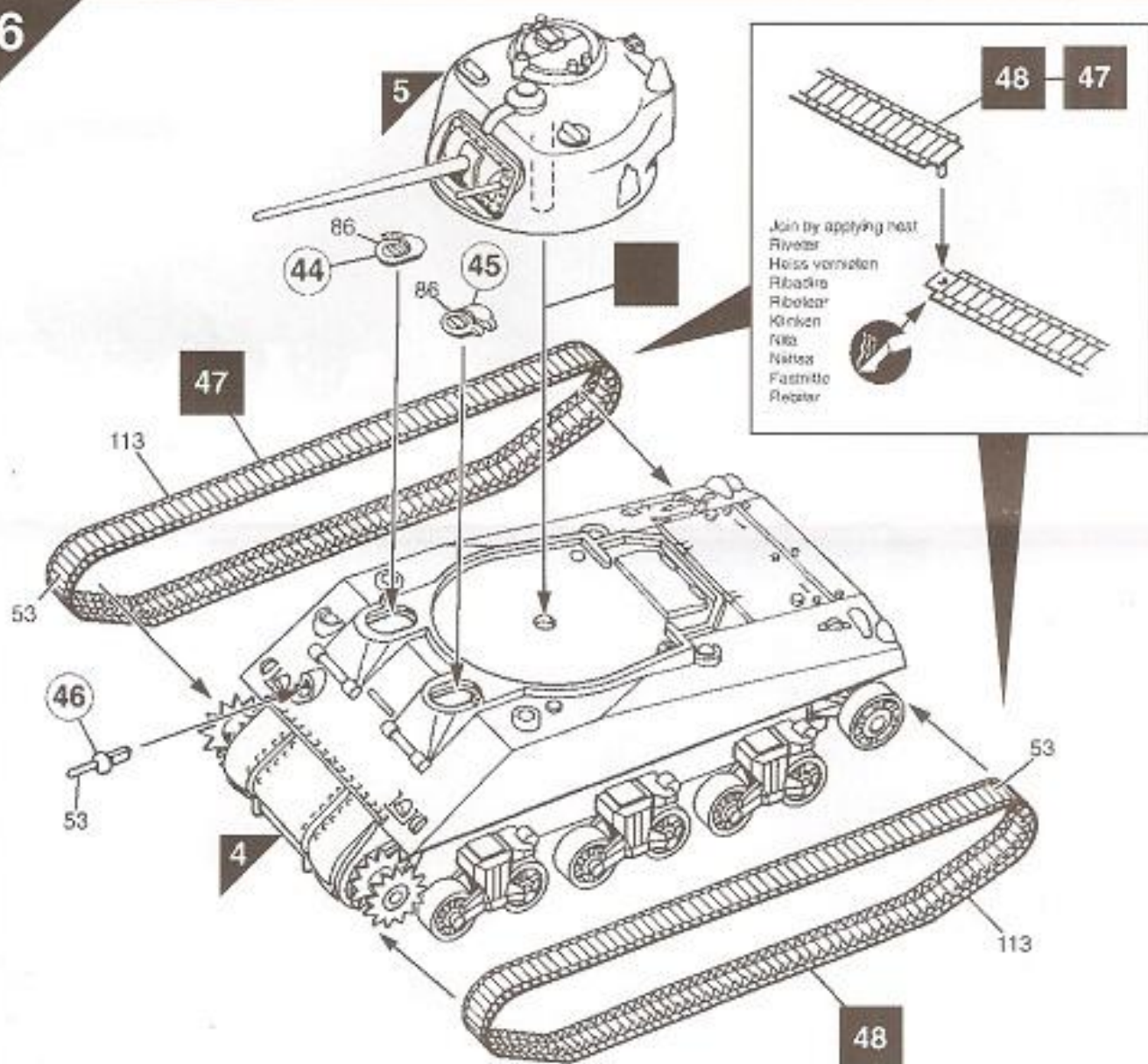

⑧ Sherman M4A2

No.4 Troop, 'A' Squadron, 3rd. County of London Yeomanny,
4th Armoured Brigade, 1st. Corps, British Army, June 1944

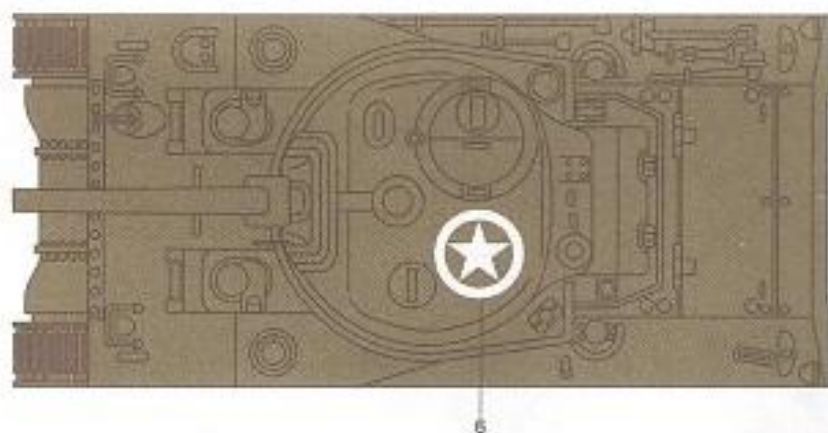
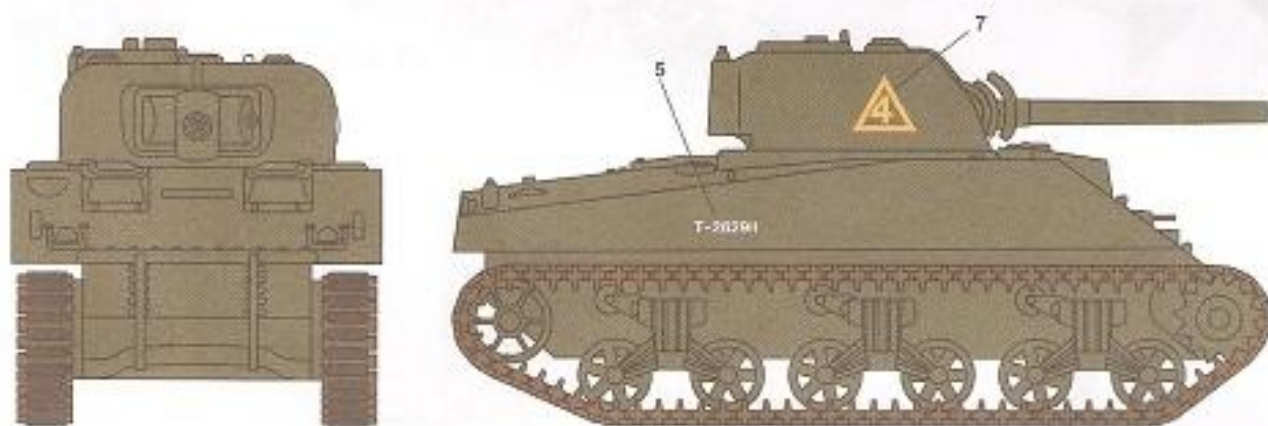
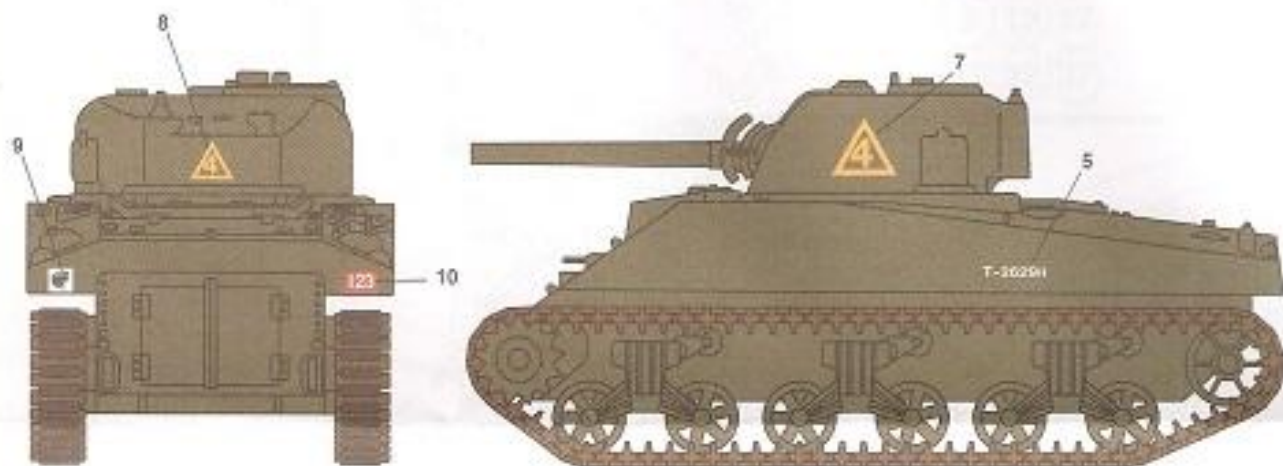

- | | | | |
|-----------|------------|-------------|------------|
| 33 | 53 | 86 | 113 |
| Black | Greenmetal | Light Olive | Rust |



1:76 SHERMAN M4A2 TANK

Sherman M4A2, Version 1) U.S. Army, 2) British Army

MIC07 P89947
A01303 20 963



www.airfix.com

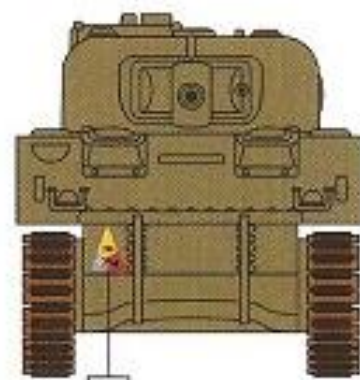
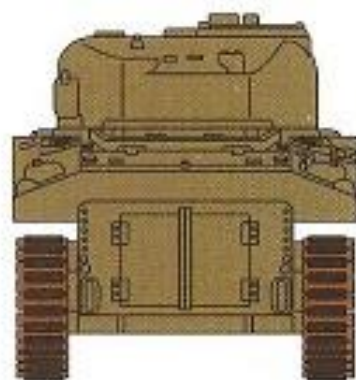
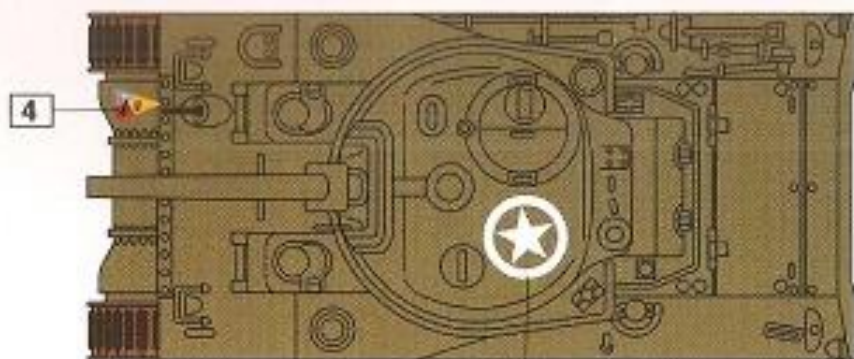
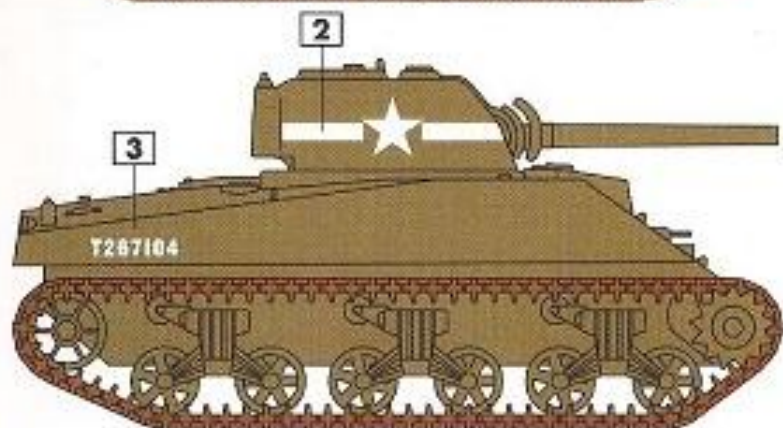
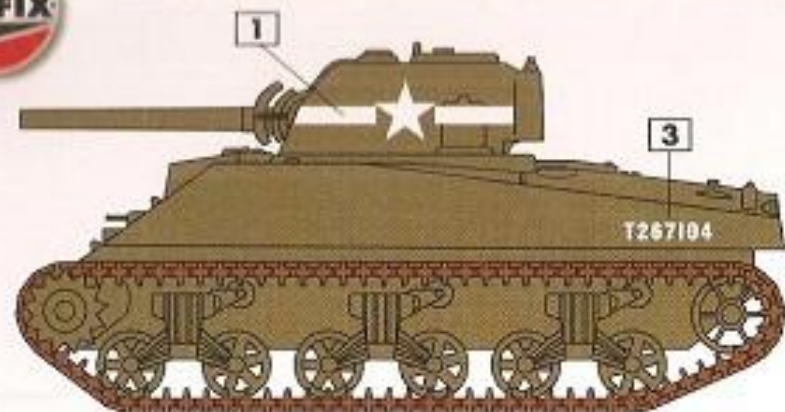

33
Black

53
Gun Metal

86
Light Olive

113
Rust



Humbrol
33, 53, 86, 113

Paints and glue not included

Maling og lim er ikke inkluderet
Lack og lim er ikke inkluderet
Målning og lim er ikke inkluderet
Färg och lim är inte inkluderat
Lack og lim er ikke inkluderet

Barv a lepidlo nie je súčasťou
Barva a lepidlo není součástí
Färg och lim är inte inkluderat
Färg och lim är inte inkluderat

Join the Airfix Club for exclusive models, free manuals*, gifts and other unique benefits. Go to www.airfix.com

Rejoignez-vous au Club Airfix pour des modèles exclusifs, des manuels gratuits*, des cadeaux et d'autres avantages uniques. Consultez www.airfix.com

Join the Airfix Club for exclusive models, free manuals*, gifts and other unique benefits. Go to www.airfix.com

Rejoignez-vous au Club Airfix pour des modèles exclusifs, des manuels gratuits*, des cadeaux et d'autres avantages uniques. Consultez www.airfix.com

Join the Airfix Club for exclusive models, free manuals*, gifts and other unique benefits. Go to www.airfix.com

Rejoignez-vous au Club Airfix pour des modèles exclusifs, des manuels gratuits*, des cadeaux et d'autres avantages uniques. Consultez www.airfix.com

Join the Airfix Club for exclusive models, free manuals*, gifts and other unique benefits. Go to www.airfix.com

Rejoignez-vous au Club Airfix pour des modèles exclusifs, des manuels gratuits*, des cadeaux et d'autres avantages uniques. Consultez www.airfix.com

0/A01303 04/12



SHERMAN M4A2 TANK

5 014429 013034



3/A01303 Sherman Mk.I/II