

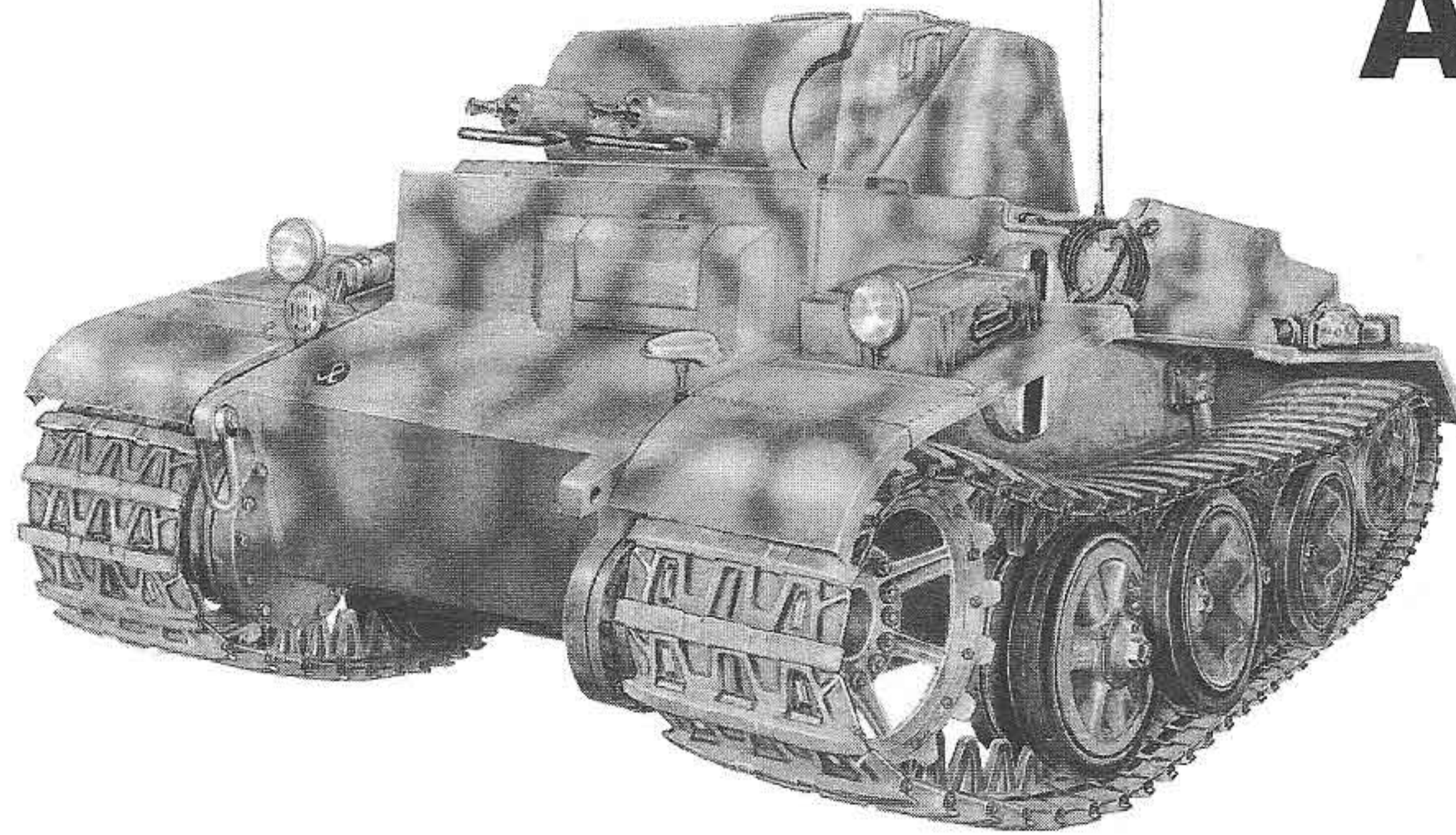

Panzerkampfwagen I

1/35 MILITARY MINIATURE SERIES NO 007

Ausf.F



MADE IN RUSSIA

Легкий танк Panzerkampfwagen I составлял основу немецких танковых войск во время захвата Польши в сентябре 1939 года и французской кампании в 1940 году. Опыт польской кампании показал, что у Вермахта существует большая потребность в хорошо защищенном танке поддержки пехоты. 12 декабря 1939 года Heereswaffenamt принял решение о постройке серии из 30 танков PzKpfw I Ausf.F. Толщина брони этого танка достигала 80 мм, вооружение составляли два пулемета MG34. Шасси танка выпускала фирма Krauss-Maffel, а корпус и башню - фирма Daimler-Benz. На танк устанавливали двигатель Maybach HL45P. Первые серийные танки этого типа сошли с конвейера только в конце 1942 года. В 1943 году эти танки в составе 1 и 12 танковых дивизий принимали участие в боях на Восточном фронте. Некоторое количество PzKpfw I Ausf.F было направлено в Югославию для борьбы с партизанскими формированиями.

The Panzerkampfwagen I light tank was the basis of German armored troops during the capture of Poland in September 1939 and in the French campaign in 1940. The experience of the Polish campaign showed, that Wehrmacht needed very much a well armored infantry support tank. On 12th of September 1939 the Heereswaffenamt took the decision of manufacturing of a series of 30 PzKpfw I Ausf.F tanks. Armor thickness of these tanks was up to 80mm, armament consisted of two MG34 machine guns. Tank carriage was manufactured by the Krauss-Maffel company, and body and turret were made by Daimler-Benz. The Maybach HL45P engine was installed in the tank. First serial tanks of this type left the conveyer only in the end of 1942. In 1943 those tanks took part in the battles on the Eastern front being allotted to 1st and 12th Panzer divisions. Some PzKpfw I Ausf.F were sent to Yugoslavia to fight against partisan units.

Der leichte Panzerkampfwagen I war eine Grundmaschine der deutschen Panzertruppen während der Ergreifung von Poland im September 1939 und in der französischen Kampagne in 1940. Die Erfahrung der polnischen Kampagne zeigte den grossen Bedarf der Wehrmacht an einem leichten, gut geschuetzten Panzer für die Infanterietruppenunterstuetzung. Am 12. Dezember 1939 hat das Heereswaffenamt einen Beschluss gefassen, eine Serie von 30 Panzern PzKpfw I Ausf.F herzustellen. Die Stärke ihrer Panzerung machte 80mm aus, die Bewaffnung bestand aus zwei Machinengewehren MG34. Das Fahrgestell des Panzers wurde von der Firma Krauss-Maffel produziert. Der Rumpf und der Turm wurden von der Firma Daimler-Benz hergestellt. Der Panzer wurde mit der Kraftmaschine Maybach HL45P ausgestattet. Die ersten Serienpanzer dieses Typs verliessen das Montageband nur in 1942. In 1943 beteiligten sich diese Panzer an den Kriegshandlungen an der Ostfront in der Zusammensetzung der 1. und der 12. Panzerdivisionen. Einige PzKpfw I Ausf.F wurden nach Jugoslawien für den Kampf gegen Partisanenaufstellungen geschickt.

Технические данные:

Длина4,379 м
 Ширина.....2,640 м
 Высота2,050 м
 Скорость25 км/час
 Вооружение:
два 7,92мм пулемета MG34
 Экипаж: 3 человека

Technical data:

Length4,379m
 Width2,640m
 Height.....2,050m
 Speed25km/h
 Armament:
two 7,92mm MG34 machine guns
 Crew:3 persons

Technische Daten:

Länge4,379m
 Breite2,640m
 Höhe2,050m
 Geschwindigkeit25km/Stunde
 Bewaffnung:
 zwei 7,92mm Machinengewehre MG34
 Besatzung:3 Personen

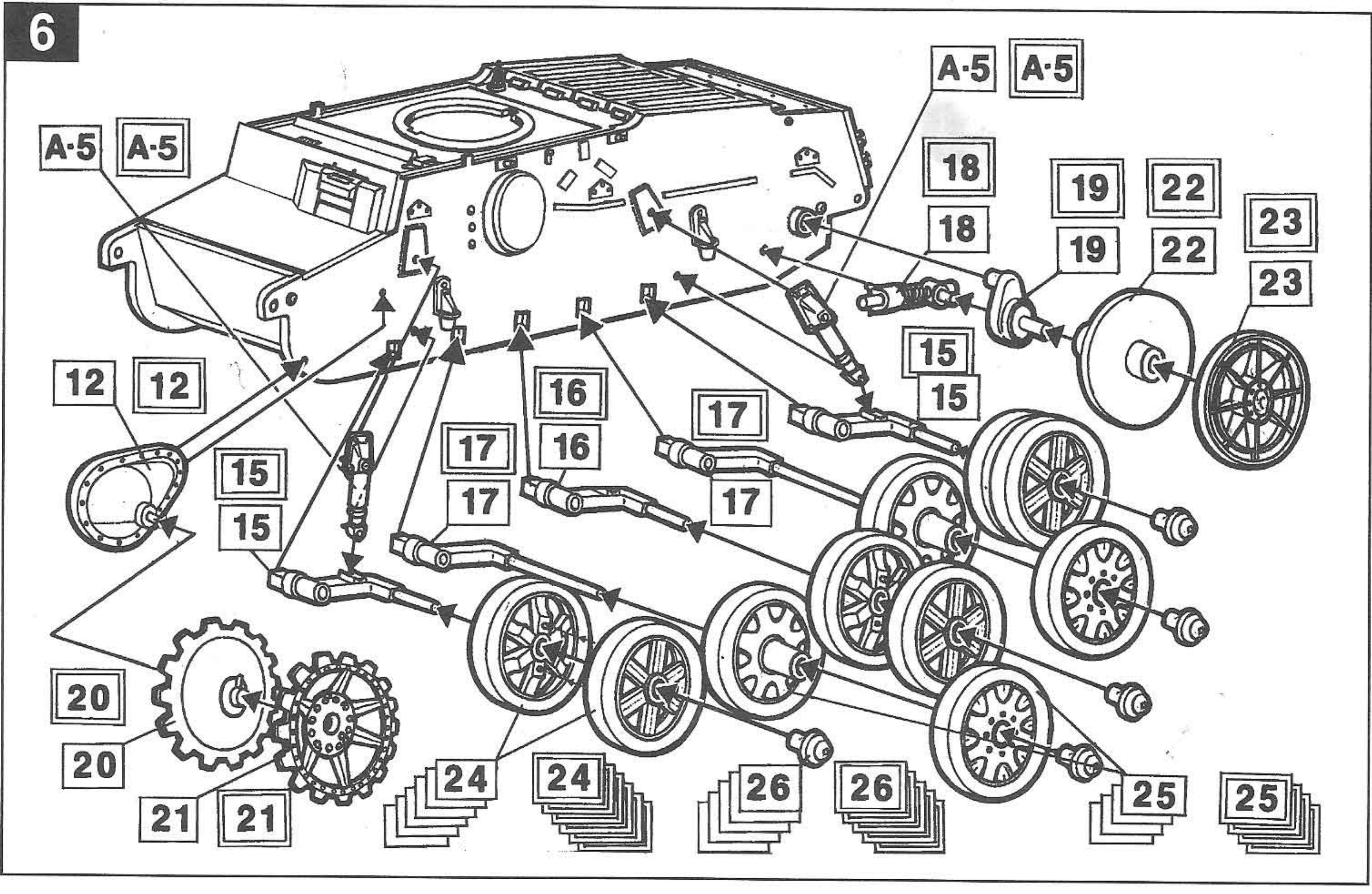
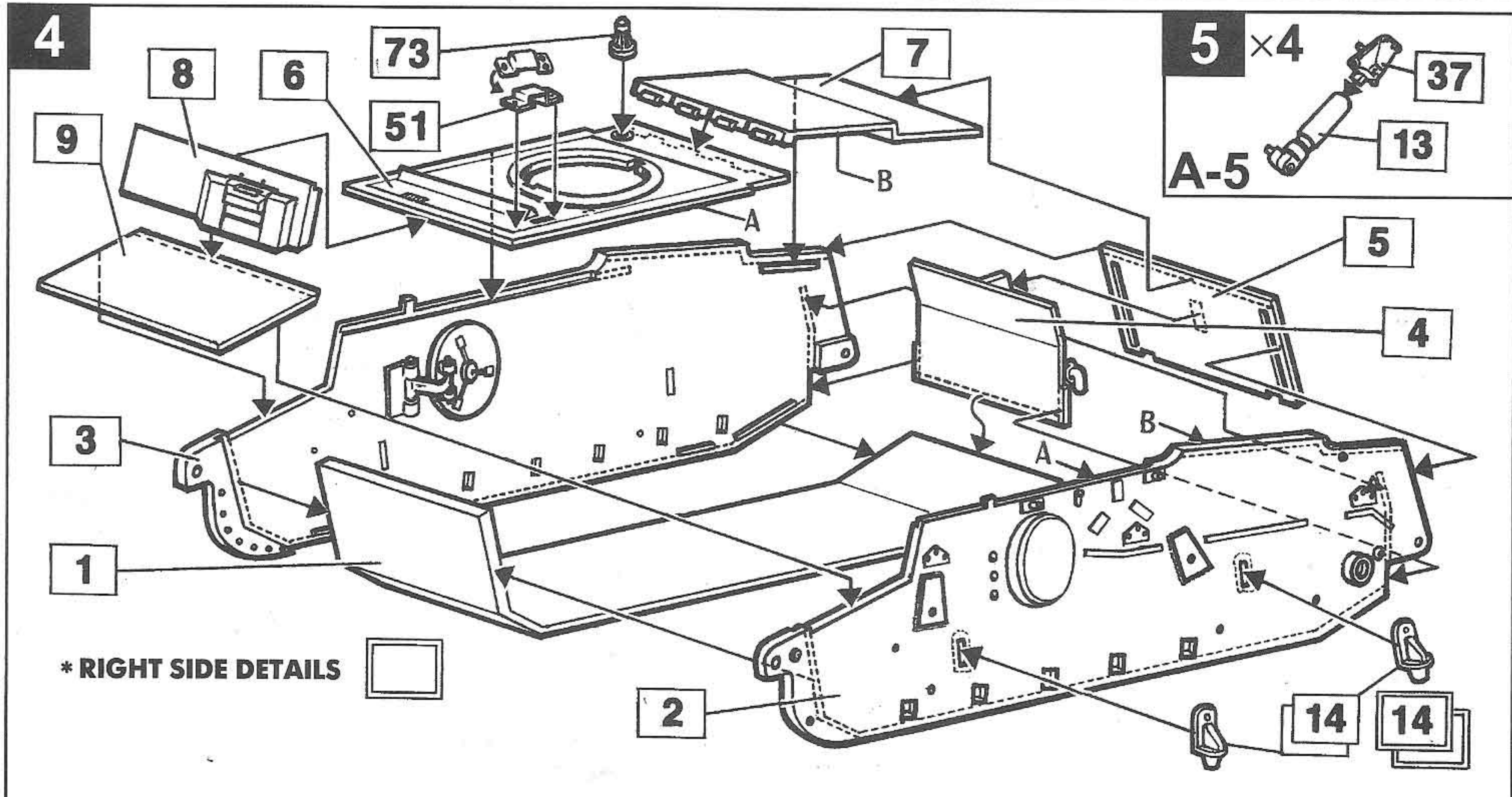
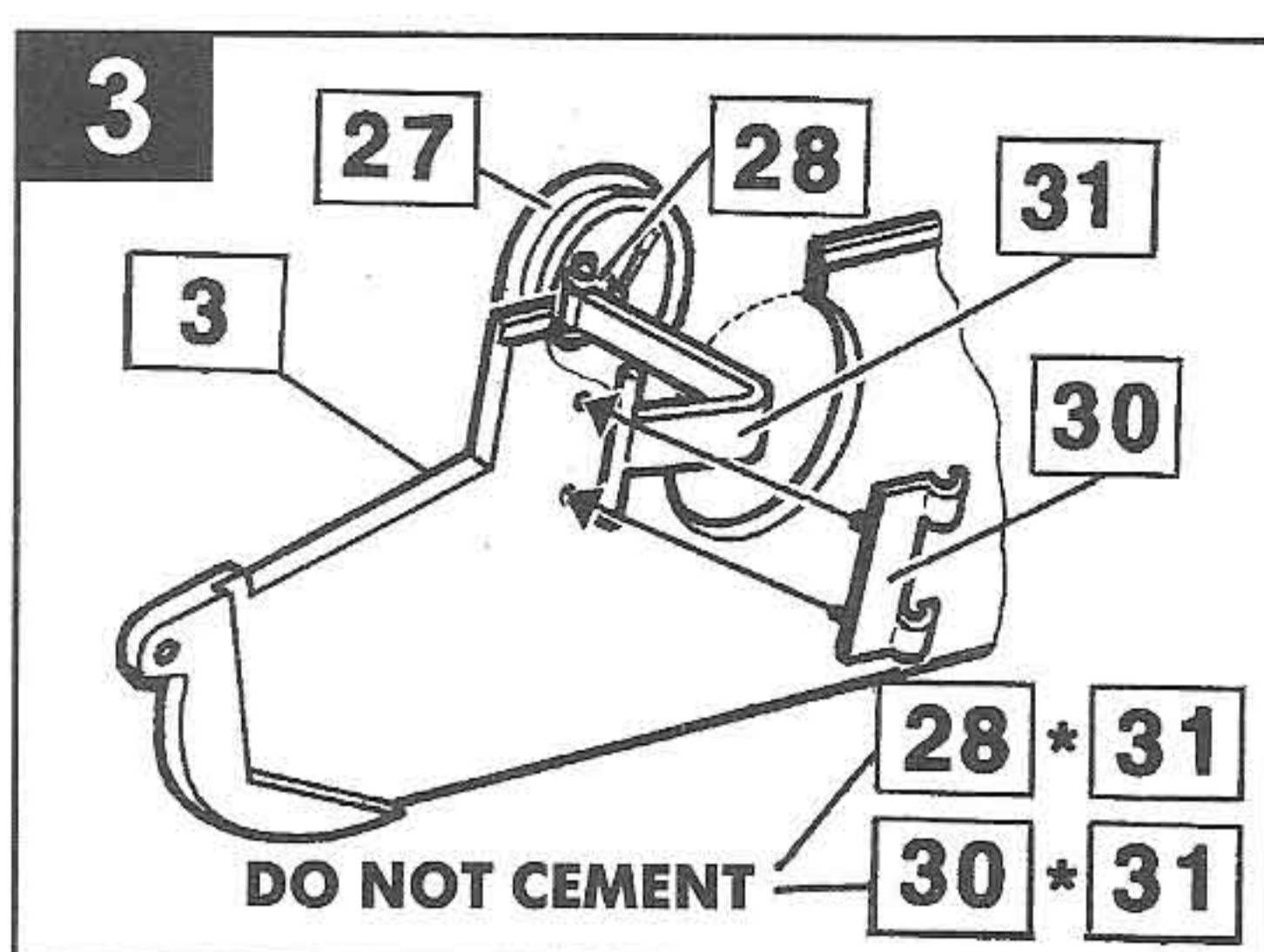
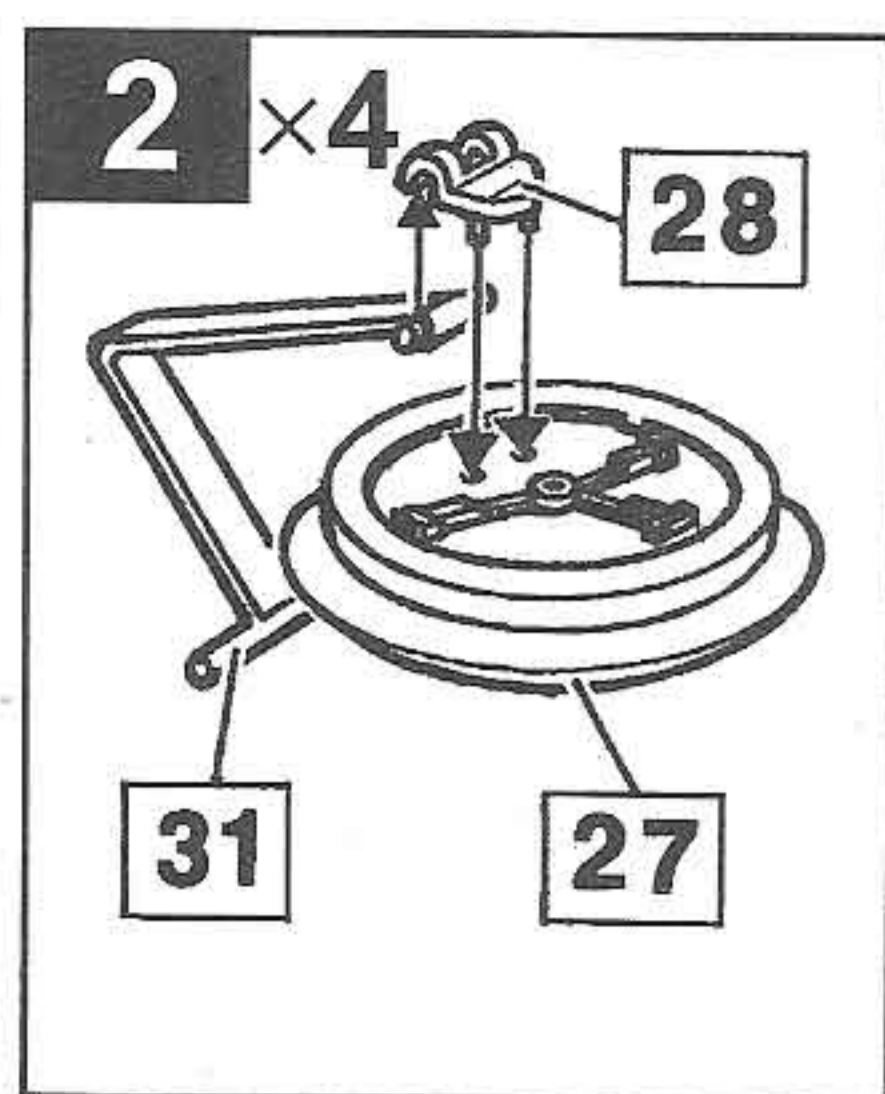
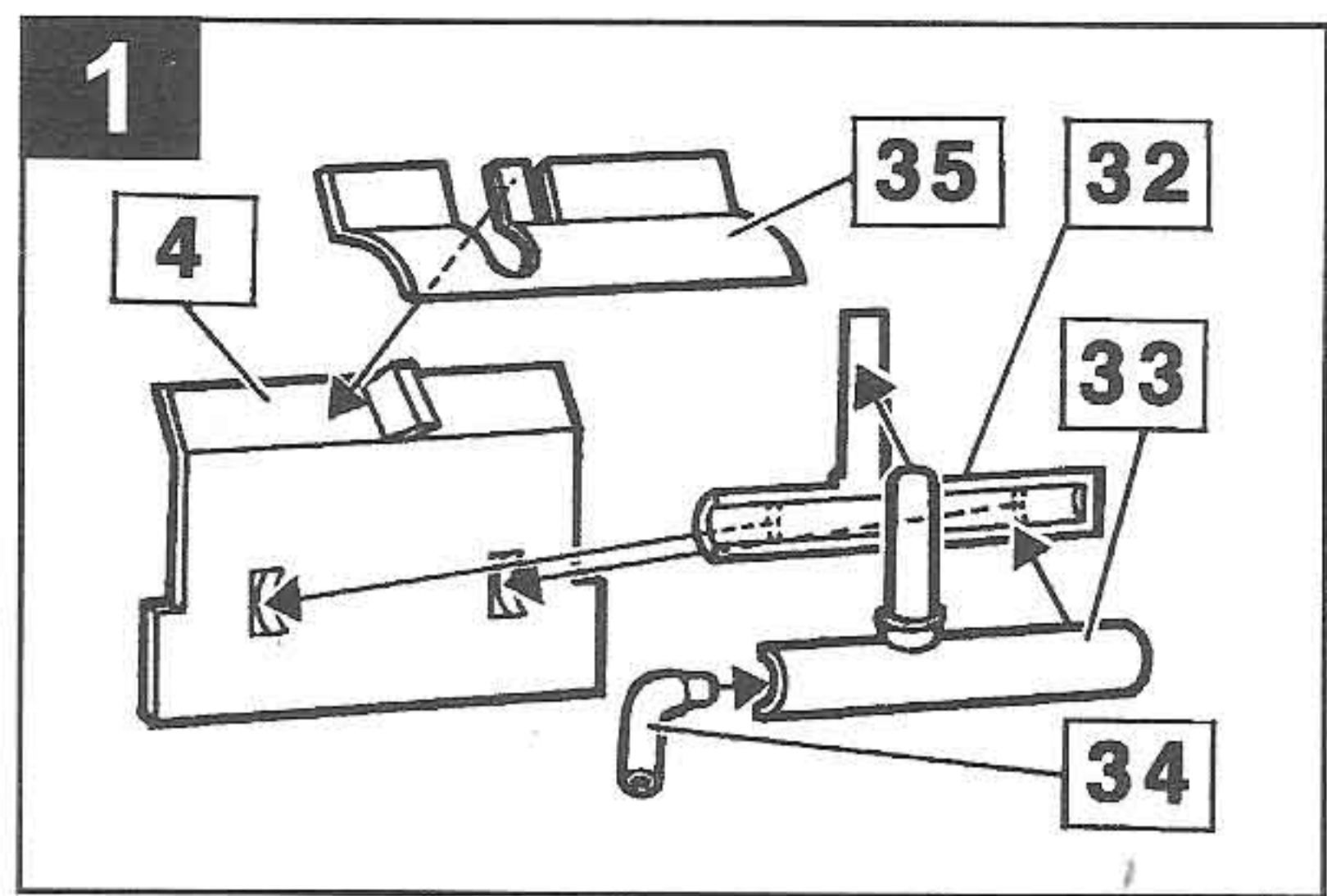

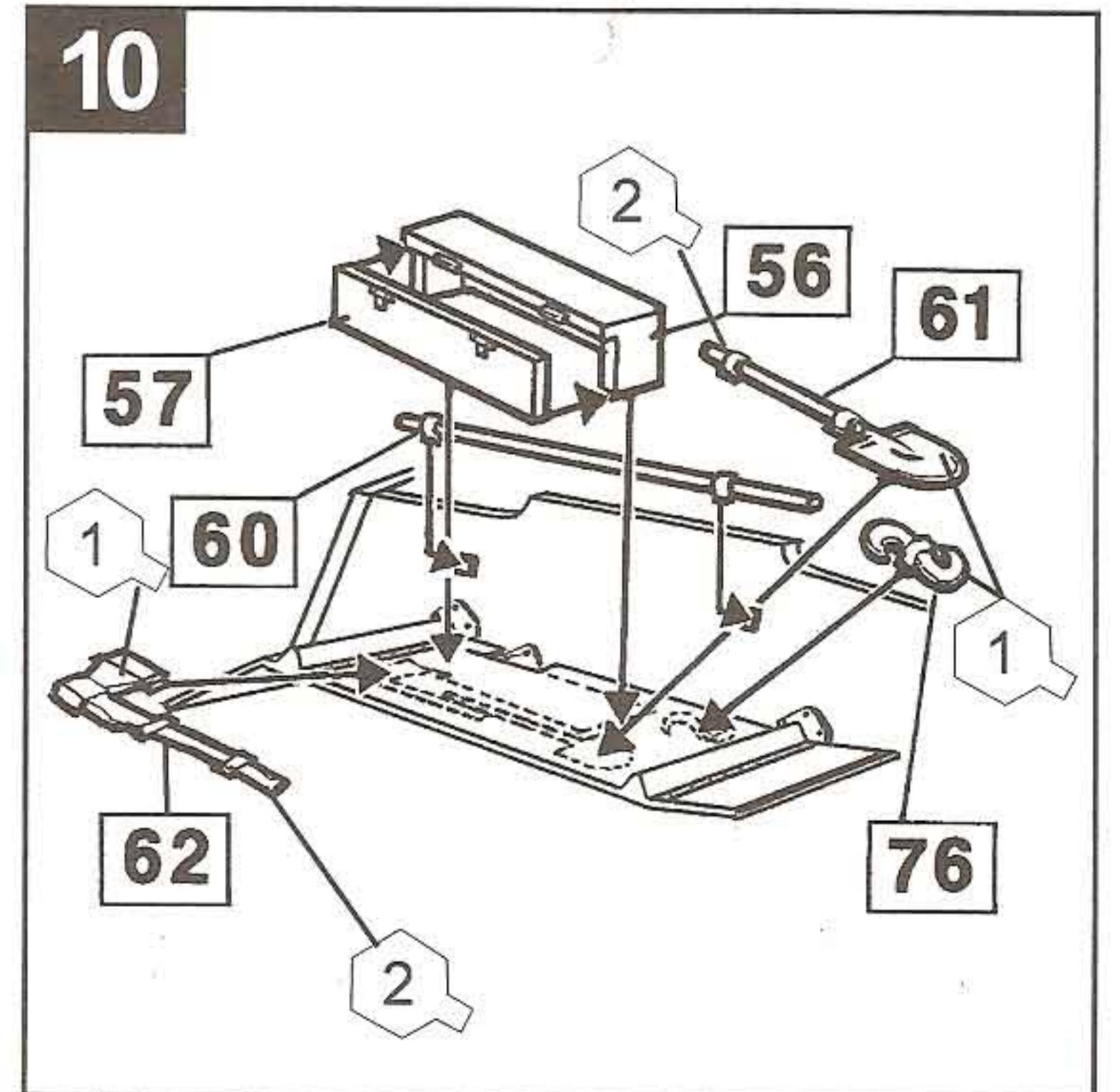
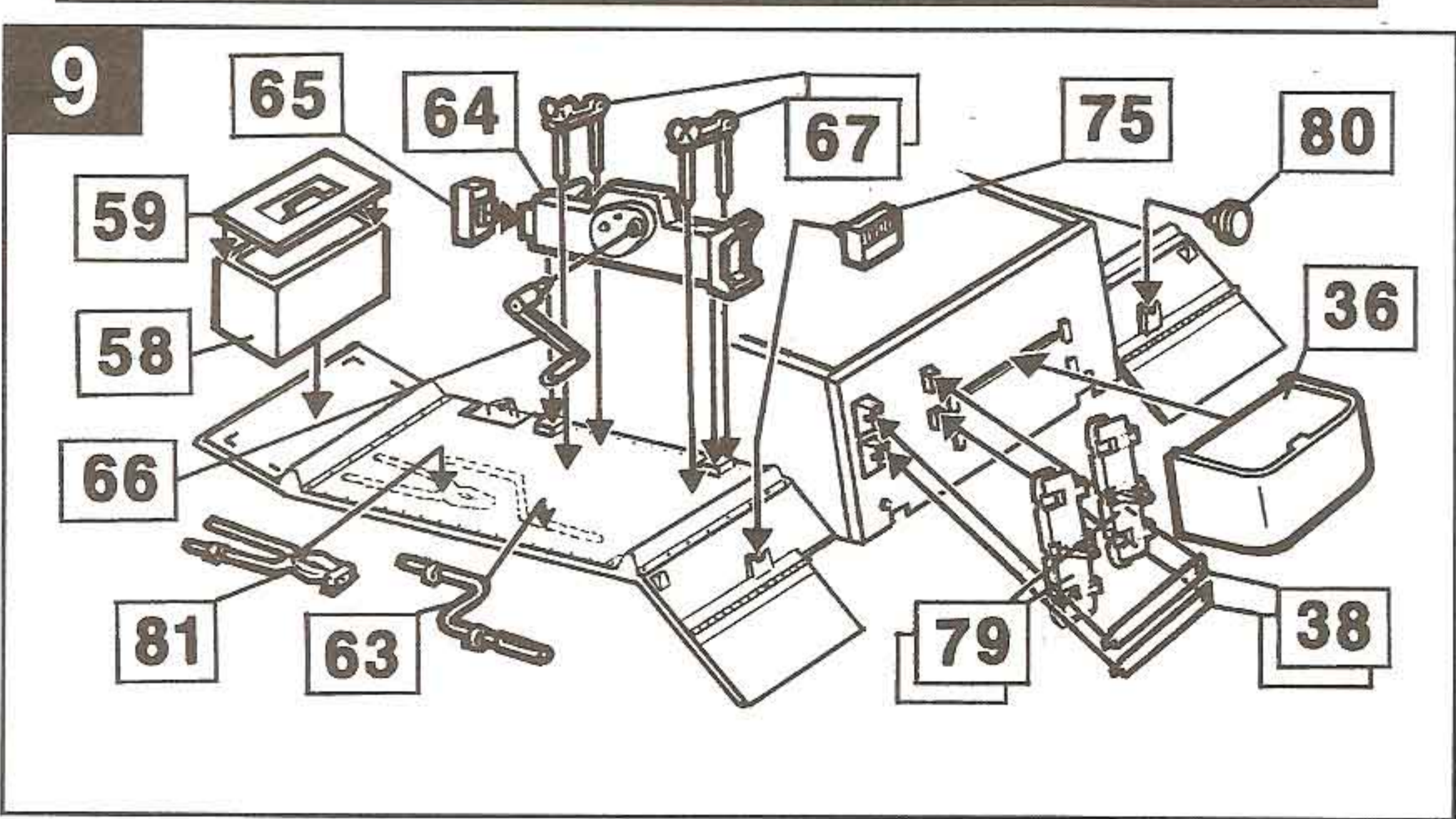
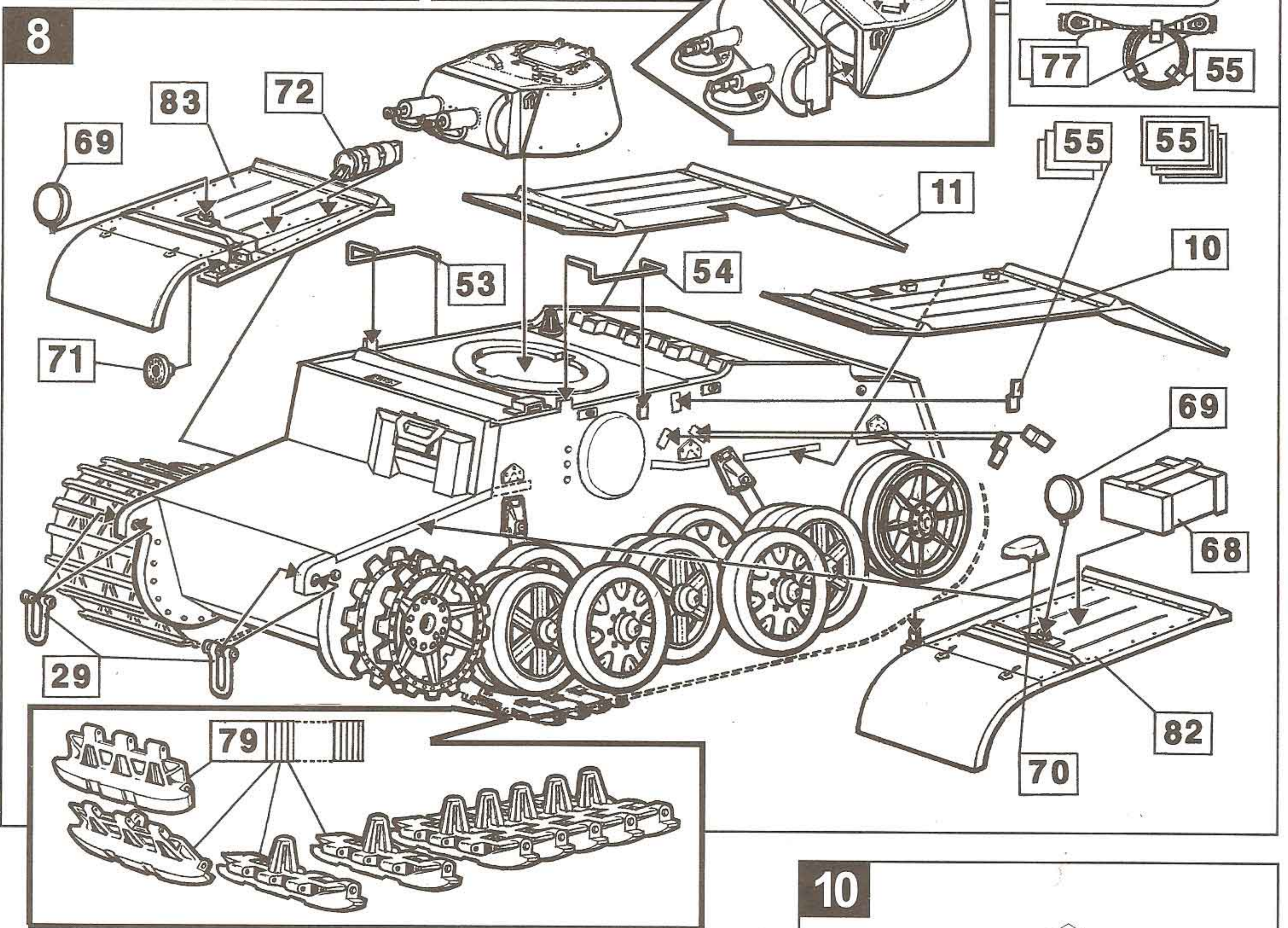
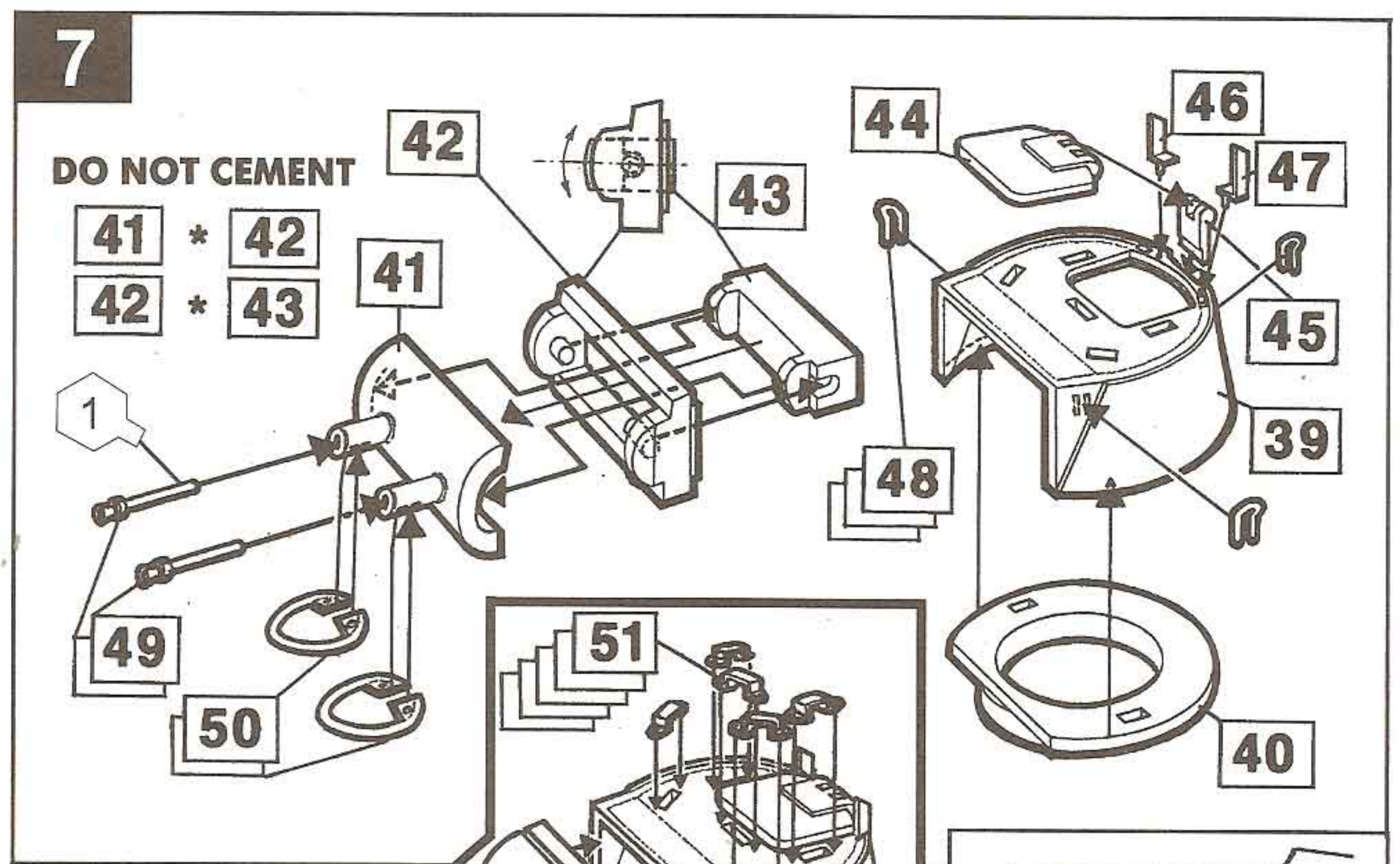
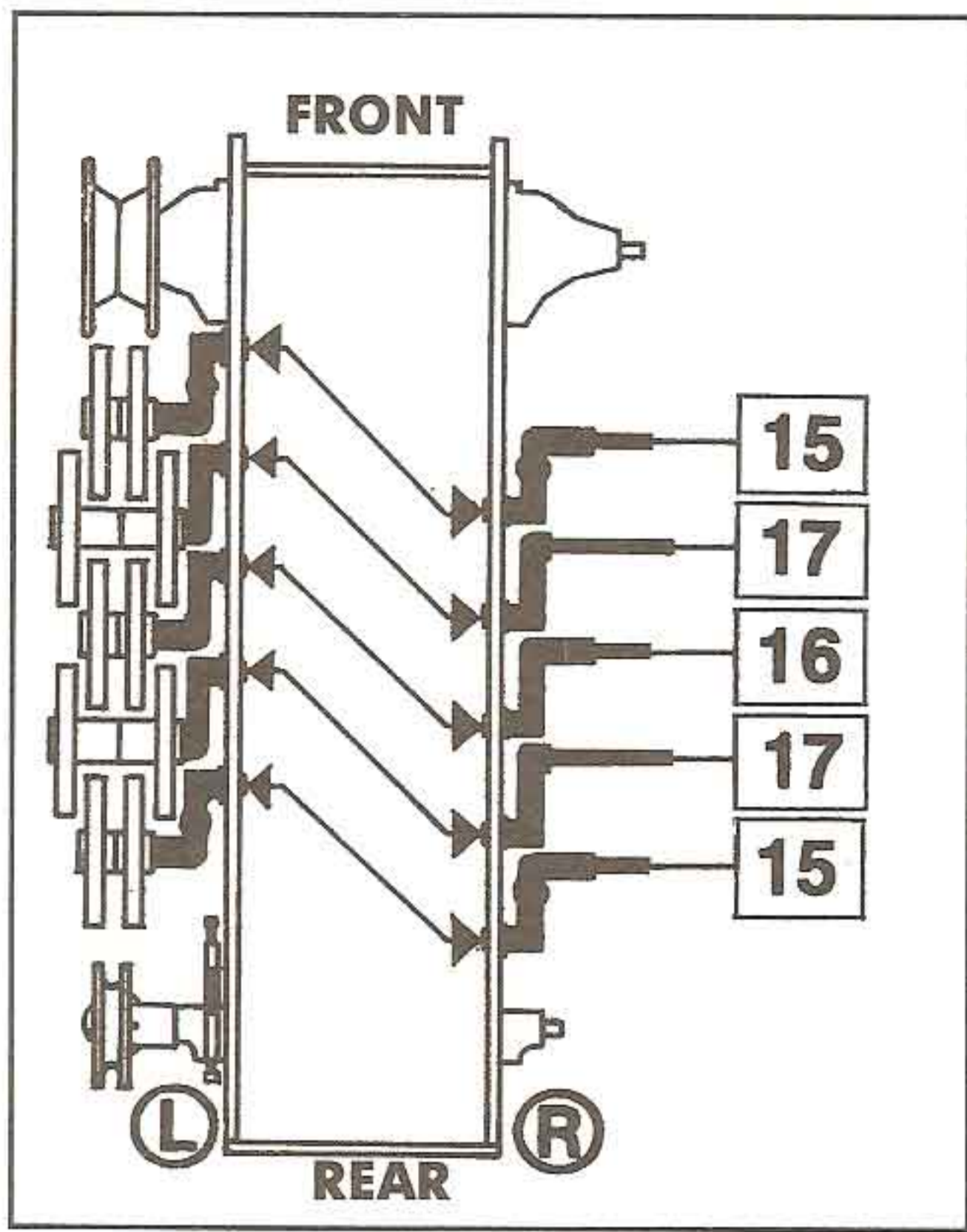

PAINTING AND APPLYING DECALS

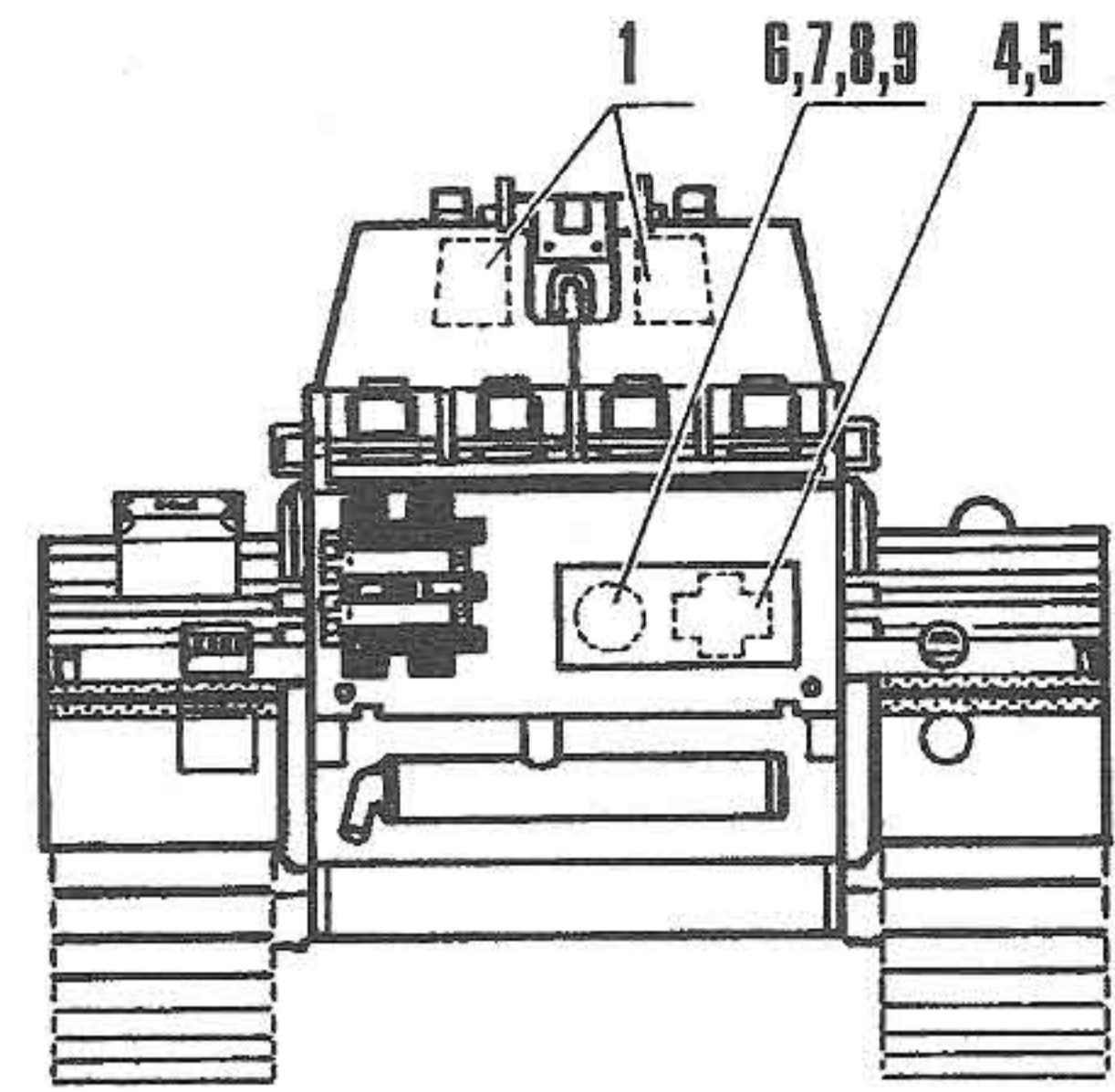
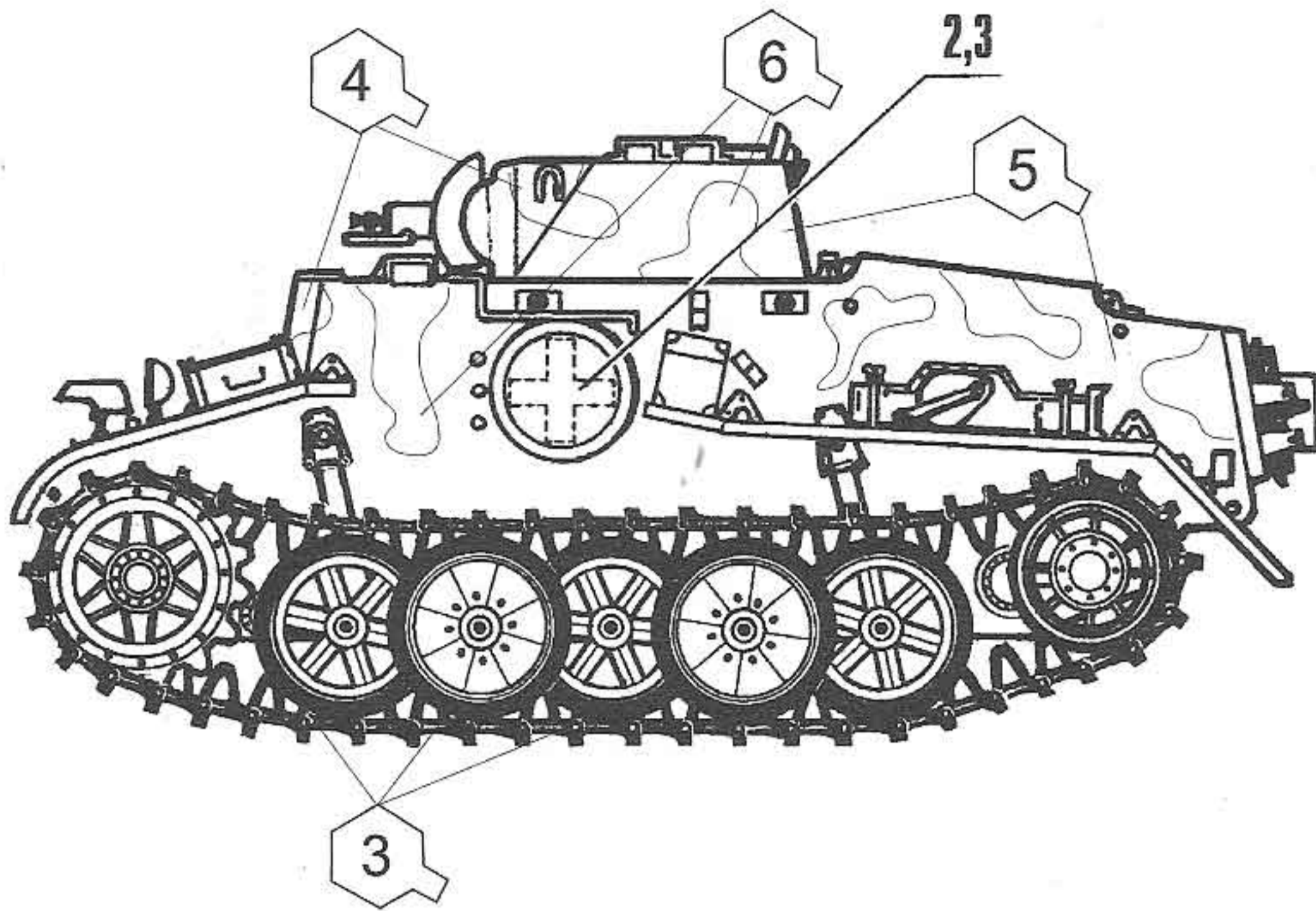

BACK

25			1 танковая дивизия. Восточный фронт 1943 1 Tank division Eastern front 1943 1Panzer division Ostfront 1943
			1 танковая дивизия. Восточный фронт 1943 1 Tank division Eastern front 1943 1Panzer division Ostfront 1943
			12 танковая дивизия. Восточный фронт 1943 12 Tank division Eastern front 1943 12 Panzer division Ostfront 1943
			Дивизия "Принц Ойген" Югославия 1943 Tank division "Prinz Eugen" Yugoslavia 1943 Panzer division "Prinz Eugen" Jugoslavien 1943

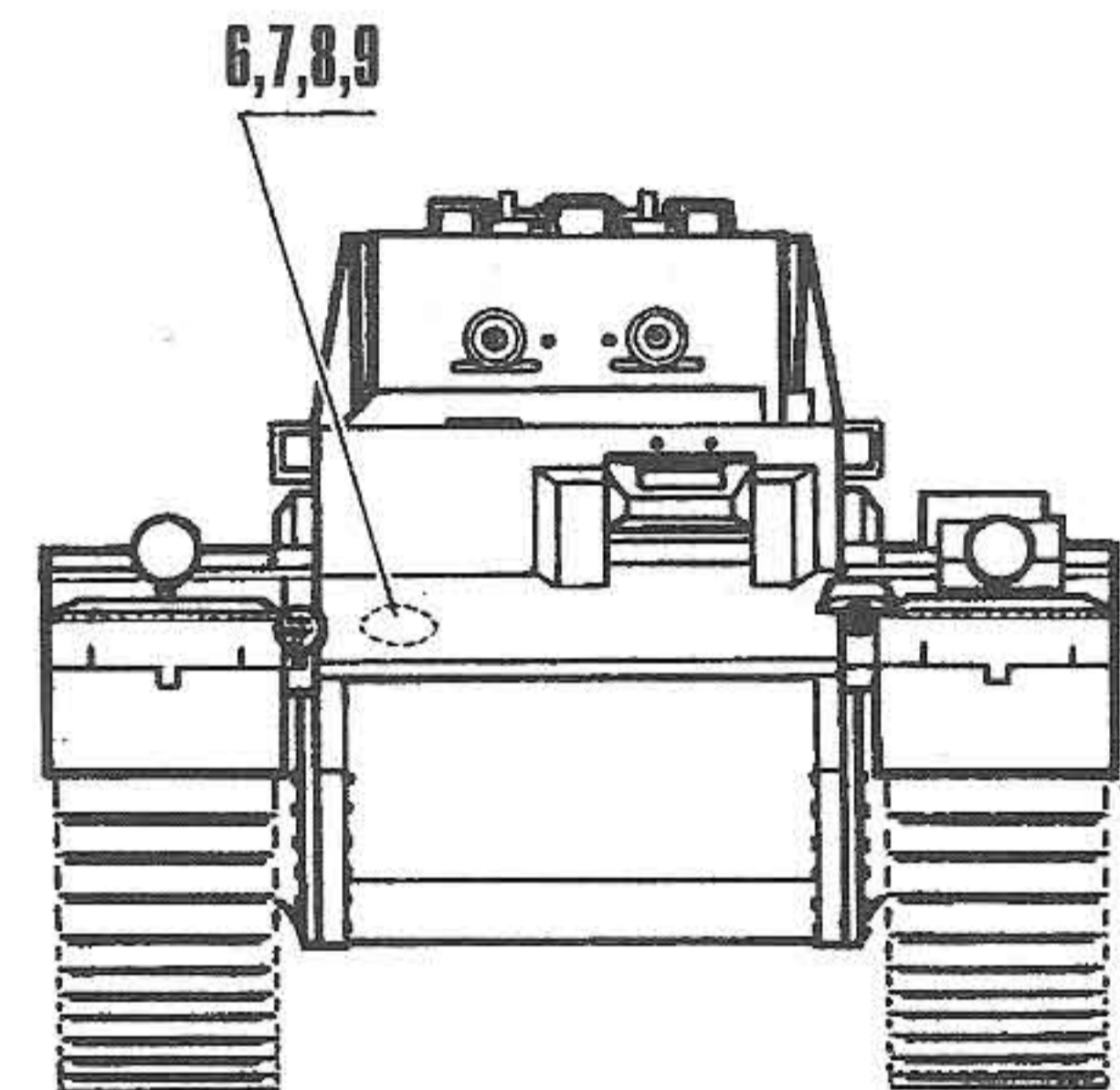

FRONT

До 1943 года все боевые машины Вермахта окрашивались в серый цвет. С 1943 года основной цвет был изменен на темно-желтый, поверх которого экипажи самостоятельно наносили темно-зеленый и коричневый летний камуфляж и белый, легко смываемый водой, зимний.

Prior to February 1943 all German military vehicles were factory painted Panzer Grey. From February 1943 this colour was changed to Dark Yellow. Vehicles were camouflaged according to the theatre they served in. In winter period vehicles were overpainted with white colour, easily washed.

Bis Februar 1943 waren alle deutschen Militar-Fahrzeugen einheitlich in "Panzergrau" bemalt. Ab Februar 1943 wurde die dunkelgelbe Farbe als Einheitsfarbe eingeführt. Zur Tarnung wurden dunkelgrüne oder/und rotbraune Farbflecken aufgemalt oder aufgespritzt. Im Winter wurde auf die Grundfarbe der weisse mit Wasser abwaschbare Tarnfarbanstrich aufgemalt.



Графика и рисунки Алексея МЯЛКИНА